

GENEVA

MODEL L

MODEL XL

Manual – English.....	01
Bedienungsanleitung – Deutsch.....	07
Mode d'emploi – Français.....	13
Manual del usuario – Español.....	19
Manuale dell'utente – Italiano.....	25
Handleiding – Nederlands.....	31
Brugervejledning – Dansk.....	37
Användar Manual – Svenska.....	43
Bruksanvisning – Norsk.....	49
Käyttöohje – Suomi.....	55
Manual do usuário – Português.....	61

IMPORTANT SAFETY INSTRUCTIONS

1. Read these instructions.
2. Keep these instructions.
3. Heed all warnings.
4. Follow all instructions.
5. Do not use this device near water.
6. Only clean with a dry cloth.
7. Do not block any vents. Install in accordance with the manufacturer's instructions.
8. Do not install near any heat sources such as radiators, heaters, stoves, or other devices (including amplifiers) that produce heat.
9. Do not defeat the safety purpose of the polarized or grounding-type plug. A polarized plug has two blades with one wider than the other. A grounding type plug has two blades and a third grounding prong. The wide blade or the third prong are provided for your safety. If the provided plug does not fit into your outlet, consult an electrician for replacement of the obsolete outlet.
10. Protect the power cord from being walked on or pinched particularly at the plugs, convenience receptacles, and the point where they exit from the device.
11. Only use attachments/accessories specified by the manufacturer.
12. Use only with the cart, stand, tripod, bracket, or table specified by the manufacturer, or sold with the device. When a cart is used, use caution when moving the cart/device combination to avoid injury from tip-over.
13. Unplug this device during lightning storms or during long periods of disuse.
14. Refer all servicing to qualified service personnel. Servicing is required when the device has been damaged in any way, such as power-supply cord or plug damages, liquid has been spilled or objects have fallen into the device, the device has been exposed to rain or moisture, does not operate normally, or has been dropped.
15. Do not install this equipment in a confined or built-in space such as a book case or similar unit, and maintain well-ventilated conditions. The ventilation should not be impeded by covering the vents with items such as newspaper, table-cloths, curtains etc.
16. **WARNING:** Please refer the information on exterior bottom enclosure for electrical and safety information before installing or operating the device.
17. **WARNING:** To reduce the risk of fire or electric shock, do not expose this device to rain or moisture. The device should not be exposed to dripping or splashing and objects filled with liquids, such as vases, should not be placed on the apparatus.
18. **CAUTION:** Danger of explosion if battery is incorrectly replaced. Only replace with the same or equivalent type.
19. **WARNING:** The battery (battery or batteries or battery pack) should not be exposed to excessive heat such as sunshine, fire or the like.
20. **WARNING:** The mains plug/appliance coupler is used as a cut-off device, the cut-off device should remain readily operable.
21. **Correct Disposal of this product.** This marking indicates that this product should not be disposed with other household wastes throughout the EU. To prevent possible harm to the environment or human health from uncontrolled waste disposal, recycle it responsibly to promote the sustainable reuse of material resources. To return your used device, please use the return and collection systems or contact the retailer where the product was purchased. They can take this product for environmental safe recycling.

Batteries in the remote control: Keep the remote control battery away from children. It may cause a fire or chemical burn if mis-handled. Do not recharge, disassemble, heat above 212°F (100°C). Replace only with a battery of the correct type and model number (CR2032 lithium coin cell battery, 3 V).



DO NOT INGEST BATTERY, CHEMICAL BURN HAZARD

This product contains a coin/button cell battery. If the coin/button cell battery is swallowed, it can cause severe internal burns in just 2 hours and can lead to death.

Keep new and used batteries away from children. If the battery compartment does not close securely, stop using the product and keep it away from children.

If you think batteries might have been swallowed or placed inside any part of the body, seek immediate medical attention.

Operating Temperatures: 5 – 40 deg °C / 41 – 104 deg °F



CAUTION: RISK OF ELECTRIC SHOCK, DO NOT OPEN
ATTENTION: RISQUE DE CHOC ELECTRIQUE-NE PAS OUVRIR

WARNING: To reduce the risk of electric shock, do not remove cover (or back) as there are no user-serviceable parts inside. Refer servicing to qualified personnel.

⚠ This lightning flash with arrowhead symbol within an equilateral triangle is intended to alert the user to the presence of non-insulated "dangerous voltage" within the product's enclosure that may be of sufficient magnitude to constitute a risk of electric shock.

⚠ The exclamation point within an equilateral triangle is intended to alert the user to the presence of important operating and maintenance instructions in the literature accompanying the appliance.

⚡ Protective earthing terminal. The apparatus should be connected to a mains socket outlet with a protective earthing connection.

Front grill: never rest the device on the front grill panel as this will damage the grill. The product label is located at the bottom of the unit.

FCC Regulations Warning: Changes or modifications to this unit not expressly approved by the party responsible for compliance could void the user's authority to operate the equipment. NOTE: This equipment has been tested and found to comply with the limits for a Class B digital device, pursuant to Part 15 of the FCC Rules. These limits are designed to provide reasonable protection against harmful interference in a residential installation. This equipment generates, uses and can radiate radio frequency energy and, if not installed and used in accordance with the instructions, may cause harmful interference to radio communications. However, there is no guarantee that interference will not occur in a particular installation. If this equipment does cause harmful interference to radio or television reception, which can be determined by turning the equipment off and on, the user is encouraged to try to correct the interference by one or more of the following measures:

- Reorient or relocate the receiving antenna.
 - Increase the separation between the equipment and receiver.
 - Connect the equipment into an outlet on a circuit different from that to which the receiver is connected.
 - Consult the dealer or an experienced radio/TV technician for help.
- Modifications not expressly approved by the manufacturer could void the user's authority to operate the equipment under FCC rules. FCC ID: ZXX-MODELLBT, ZXX-MODELXLBT (ZXX: Grantee Code, assigned by the FCC.)

Canada This device complies with Industry Canada licence - exempt RSS standard(s). Operation is subject to the following two conditions: (1) this device may not cause interference, and (2) this device must accept any interference, including interference that may cause undesired operation of the device.

Industrie Canada (IC): Nr. 10107A-MODELLBT, 10107A-MODELXLBT

CE Conformity

G-Lab GmbH declares that this device complies with the essential requirements and other relevant provisions of European Directive 1999/5/EC. The declaration of conformity may be consulted upon request to G-Lab GmbH, Zurich, Switzerland or on <http://genevalab.com>.

CE0979



This product can be recycled. Products bearing this symbol must NOT be discarded with normal household waste. At the end of the product's life, take it to a collection point designated for recycling of electrical and electronic devices. Find out more about return and collection points through your local authority.

The European Directive on Waste Electrical and Electronic Equipment (WEEE) was implemented to dramatically reduce the amount of waste going to landfills, thereby reducing the environmental impact on the planet and human health. Please act responsibly by recycling used products. If this product is still usable, consider giving it away or selling it.

Used batteries: Please dispose of used batteries properly, following the local regulations. Do not place the battery in fire.



OVERVIEW

AUDIO SOURCES

You can play music from the following audio sources:

- FM Radio
- DAB+ radio (works only in countries with DAB+ service)
- Audio CD
- Bluetooth audio (with support for aptX and AAC)
- External audio devices with two Line-In inputs

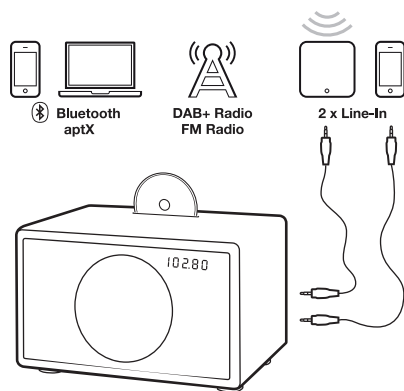

REMOTE CONTROL

	Power On / Off
	Volume control
	Bass control
	Treble control
	Bluetooth
	CD
	RADIO FM / DAB+
	CD, Bluetooth: change tracks CD: fast forward/backwards (hold)
	FM: change stations FM: auto-search (hold 1 sec.)
	DAB+: change stations DAB+: scan (hold 1 sec.)
	CD, Bluetooth: play / pause FM: mono / stereo (hold 1 sec.)
	Mute
	Eject CD
	Line-in 1 (connector "Line-In")
	Line-in 2 (connector "AIR")
	P R E S E T DAB / FM presets

TOUCH KEYS

	Power On / Off
	Volume +
	Volume -

	Mode: select FM, DAB+, Line-In, Air or Bluetooth
	Eject CD
	Change FM/DAB frequency, CD & Bluetooth tracks

MODEL L

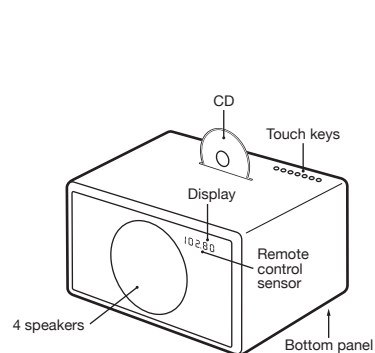

MODEL XL

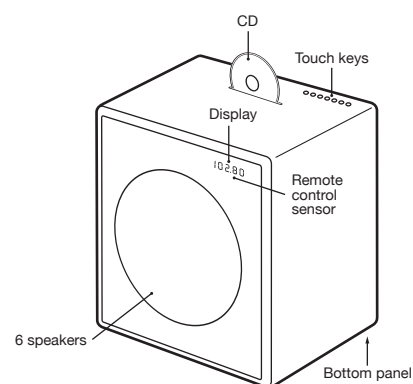

USING THE DEVICE

GETTING STARTED

1. Remove the protection paper from the remote control battery compartment.

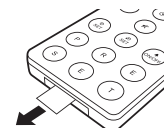

2. On the bottom panel, connect the enclosed wire antenna to the radio antenna connector.
3. Also on the bottom panel, connect the AC power cable to the AC power connector.

SELECTING THE AUDIO SOURCE

The audio source can either be selected with remote control keys or the touch key **M**.

The **RADIO** button on the remote control toggles between FM and DAB+ radio.

FM RADIO

1. Touch the **RADIO** key on the remote control until the display shows an FM frequency.
2. To change the frequency manually select a FM station with the **◀◀** and **▶▶** keys.
3. To automatically search for another station, hold the **◀◀** and **▶▶** keys for a short time.

Storing a radio station with the presets

1. Select your favorite radio station with **◀◀** or **▶▶**.
2. Select one of the 6 preset keys on the remote control, and keep pressing it until the corresponding letter on the display starts blinking. The station has now been stored.

Using the presets

Press one of the preset keys to recall a radio station.

DAB+

DAB+ (sometimes also called Digital Radio) is only available in certain countries (UK, Germany, Switzerland, Norway, Hong Kong and more). Model L/XL is compatible with DAB and DAB+.

1. Press the **RADIO** key on the remote control until the display shows DAB.
2. Select a DAB station with **◀◀** and **▶▶**.

Scan function

When using your Model L/XL for the first time, the radio needs to search for available radio stations in your region (done with the "Scan" function). After a scan, the stations will be automatically stored.

- Within 5 seconds of entering DAB mode, hold down the **▶▶** button until "Scan" displays. "Scan" is also needed after traveling to a new location with different radio stations, or when you move the radio to a different room with different radio reception characteristics.

Presets

Six DAB+ presets are available and they work exactly the same way as the FM presets.

Which DAB standards are supported?

The DAB and DAB+ standards are supported, on the following frequencies:

- Band 3: 5A...12D (174.928 MHz...229.072 MHz).
- Kanal 13: 13A...13F (230.784 MHz...239.200 MHz).

How can I disable the DAB+ function?

1. Select **FM**.
2. Hold the **RADIO** key of the remote control for 5 seconds to enable or disable the DAB+ function.

CD

1. Insert a CD into the slot, with the printed side facing the front of the device.
2. The CD will start to play automatically.
3. To eject the CD, press the **▲** key on either the remote control or on the touch keys.

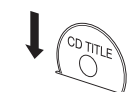

Navigation

You can change tracks with the **◀◀** and **▶▶** keys. Hold the **◀◀** and **▶▶** keys to fast forward and fast backward within a track.

Does the CD player support CD-R with MP3 files?

No. The CD player supports only Audio CD's. CD-R with MP3 and other formats are not supported.

USING THE DEVICE

BLUETOOTH

Mobile phones and computers with Bluetooth can connect to the Model L/XL and play music. The mobile phone or computer must support Bluetooth A2DP.

Initial Setup (“Pairing”) with iPhone®

1. Press the **⌘** key on the remote control. Wait for 20 seconds until the display shows a blinking “Pairing”.
2. Select “Settings” on your iPhone®. Select “General / Bluetooth”. Turn on Bluetooth. New Bluetooth devices are discovered automatically. After a few seconds “GENEVA L (Not Paired)” will appear.
3. Select “GENEVA L”. The phone is now connected (“Pairing”) to the Model L.
4. If the phone asks for a PIN: enter “0000” (four zeros).
5. Now you can play music on an iPhone® and listen to it on the Model L.

Pairing guides for other devices and mobile phones

Go to www.genevalab.com and select “Support.”

Bluetooth settings on the iPhone®

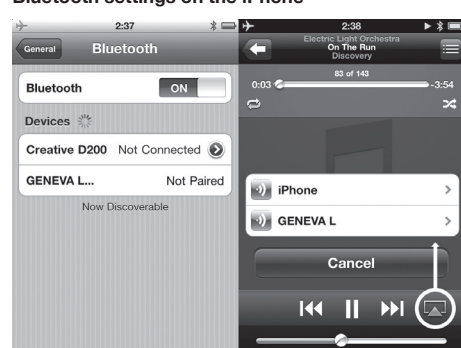

Settings on iPhone®

Playing

Playing Music

Most phones connect automatically to the Model L/XL after the initial setup (“Pairing”).

1. Press the **⌘** key on the remote control. While the Model L/XL connects, the display shows “Connect” for a few seconds.
2. Now the music that is playing on your mobile phone will automatically be streamed to the Model L/XL.
3. Change tracks with **⏮** and **⏭**.

High quality Bluetooth audio with aptX and AAC codecs

Some mobile phones support a higher transmission quality than the standard Bluetooth codec (SBC). Model L/XL supports the high quality codecs aptX and AAC. The Model L/XL will automatically select the high quality Bluetooth aptX or AAC codecs, if the mobile phone supports this feature.

Status information on the display

“**Search**”: Searching previously paired devices.

“**Connect**”: Connection successful.

“**Pairing**”: If the Model L/XL did not make a successful connection within 20 seconds, the Model L/XL will go into the pairing mode for 2 minutes.

“**Connected to XXX**”: Successfully connected to device with the name XXX.

“**BLUE C**”: A device is connected.

“**BLUE —**”: No device is connected.

LINE-IN

The Model L/XL has two line-in inputs for external audio devices:

- RCA connectors (“Line-In”)
- 3.5mm connector (“Air”) with automatic power-on functionality

1. Connect one end of a Line-In cable to the Line-In or Air connector on the bottom panel of Model L/XL (RCA connectors), then connect the other end of the cable to the audio device (headphone or Line-Out connector).
2. Press the **LINE-IN** or **AIR** key on the remote control.

AUTOMATIC POWERING ON AND OFF

Powering On with the AIR connector

If an external audio device has its audio output connected to the AIR connector, Model L/XL will automatically power itself on, as soon there is an audio signal on the AIR connector. The AIR connector is suited for network audio streaming devices, such as the Apple AirPort Express (AirPlay) and Sonos products. When you turn on a streaming device, it will automatically turn on the Model L/XL.

Powering Off with the energy saving function

The Model L/XL will automatically turn itself off after 15 minutes if there is no active Bluetooth connection, no is CD playing, or if there is no audio signal at Line-in/AIR connectors.

TROUBLESHOOTING

The Model L/XL does not turn on when I touch the **⏻** button.

Touch **⏻** button with one finger only. Don’t touch the rest of the touch panel with other fingers. The touch panel works properly when used with one finger only.

Why is the Model L/XL turning itself off?

The energy saving function turns the Model L/XL automatically off. The Model L/XL will automatically turn itself off after 15 minutes if there is no active Bluetooth connection, no CD is playing or if there is no signal at the Line-in inputs. When this happens, the display shows “ECO OFF”.

Why is my mobile phone not connecting?

Please check the Support pages at genevalab.com.

How do I reset Bluetooth?

Up to three paired Bluetooth devices can be stored.

To clear the memory, perform the following steps:

1. Select Bluetooth on Model L/XL.
2. Within 5 seconds of entering Bluetooth mode, hold **⏮** until “RESET” displays.
3. Pair your mobile phone again.

What is the PIN for a Bluetooth connection?

The PIN is: 0000 (4 zeros). Not all computers or mobile phones require a pin code during initial setup (Pairing).

I have an unreliable connection with dropouts when listening via Bluetooth.

- Move the mobile phone closer to the Model L/XL.
- Move away or turn off other wireless devices that can disturb a Bluetooth connection (for example WLAN/Wi-Fi, other mobile phones etc.).

The FM automatic search does not find all stations.

The FM automatic search function (hold **⏮** or **⏭** keys) finds only stations with a strong signal.

How do I erase or overwrite a preset?

Stored presets do not need to be erased — just use the steps to store a new station in a preset.

I cannot turn off the device, the display shows “Air active — cannot turn off”.

There is still an audio signal on the Air connector. Either stop the audio source or disconnect the external device from the AIR connector.

How can I verify that the remote control works?

Every time a key is pressed on the remote control, a small red light on the display lights up briefly.

How can I change the remote control battery?

1. Push the small lever in the direction of the arrow with your finger or a small screwdriver.
2. While holding the small lever, slide out the battery compartment.
3. Replace the battery (3V lithium cell, 3V CR2032). Verify that the battery is inserted with the right polarity.

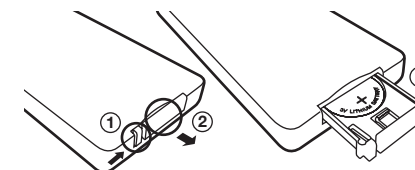

How is it possible to hear in stereo from only one speaker?

Inside the wood cabinet there are two (Model L) or four (Model XL) acoustic chambers, for the left and right channels. Using the EmbracingSound® algorithm Model L/XL creates a real stereo reproduction with two acoustic chambers that are very close to each other.

How do I clean the device?

Use a soft, dry cloth to avoid making scratches on the surface. Do not use cleaning alcohol, or other solvent fluids to clean the surface of the Cabinet as this can both damage the lacquer and also cause electrical failures. Before cleaning, unplug the device from the AC power outlet.

SUPPORT

More information and additional troubleshooting

Check the “Support” pages at genevalab.com.

Service and repair

If the product is damaged and needs repair, please contact your dealer. Visit genevalab.com to find a dealer in your area.

Warranty

See the specific terms for your country at genevalab.com.

Geneva® is a registered trademark of G-Lab GmbH.

Apple, iPod, iPhone and iPad are trademarks of Apple Computer, Inc. registered in the U.S. and other countries.

The EmbracingSound® trademark is owned by Embracing Sound Experience AB.

The Bluetooth® word mark and logos are registered Trademarks owned by Bluetooth SIG, Inc.

aptX is a trademark of CSR plc.

© 2013 G-Lab GmbH. Manual for Geneva Sound System, Model L/XL, Version v1.2

WICHTIGE SICHERHEITSHINWEISE

1. Lesen Sie diese Anleitung
2. Heben Sie diese Anleitung auf
3. Beachten Sie alle Warnungen
4. Befolgen Sie alle Anweisungen
5. Benutzen Sie das Gerät nicht in der Nähe von Wasser.
6. Nur mit einem trockenen Tuch reinigen.
7. Versperren Sie keine Belüftungsöffnungen. Installieren Sie das Gerät nach den Vorgaben des Herstellers.
8. Installieren Sie das Gerät nicht in der Nähe von Wärmequellen wie Heizungen, Wärmespeichern, Öfen oder anderen Geräten (einschließlich Verstärkern), die Wärme erzeugen.
9. Halten Sie sich an die Sicherheitsvorschriften für einen gepolten Stecker oder Schutzkontaktstecker. Ein gepolter Stecker besitzt 2 Kontakte wovon einer breiter ist, als der andere. Ein Schutzkontaktstecker hat 2 Kontakte und eine dritte Erdungsphase. Der breitere Kontakt sowie die Erdungsphase dienen Ihrer Sicherheit. Wenn der gelieferte Stecker nicht in Ihre Steckdose passt, konsultieren Sie einen Elektriker für einen entsprechenden Ersatz.
10. Schützen Sie das Netzteil vor Tritten und Quetschungen, insbesondere an Stecker, Anschlussdosen und an dem Punkt, wo die Kabel aus dem Gerät austreten. Achten Sie besonders auf den festen Sitz des Netzsteckers am Gerät und der Steckdose.
11. Nutzen Sie ausschließlich das vom Hersteller empfohlene Zubehör.
12. Nutzen Sie das Gerät nur mit den vom Hersteller empfohlenen/ mitgelieferten Befestigungsmöglichkeiten. Wird ein fahrbares Gestell benutzt, ist besondere Vorsicht geboten um Verletzungen durch eventuelles Umkippen der Gestell-Geräte-Kombination zu vermeiden.
13. Ziehen Sie bei Gewittern, oder wenn das Gerät über längere Zeit nicht gebraucht wird, den Stecker des Geräts aus der Steckdose.
14. Beauftragen Sie mit allen Servicearbeiten nur qualifiziertes Servicepersonal. Ein Service ist erforderlich, wenn das Gerät beschädigt wurde, etwa wenn das Netzteil oder die Stecker beschädigt sind, Flüssigkeit über dem Gerät verschüttet wurde, oder Gegenstände in das Gerät geraten sind, wenn das Gerät Regen oder Feuchtigkeit ausgesetzt war, nicht normal funktioniert, oder fallen gelassen wurde.
15. Installieren Sie das Gerät nicht in geschlossenen Schränken oder Einbauvorrichtungen wie beispielsweise einem Bücherfach oder Ähnlichem. Achten Sie auf gute Belüftung. Die Belüftungsöffnungen dürfen zu keiner Zeit durch beispielsweise Zeitungen, Tischdecken, Vorhänge, etc. abgedeckt werden.
16. **ACHTUNG:** Lesen Sie das beigefügte Informationsblatt zu Strom- und Sicherheitshinweisen, bevor Sie das Gerät installieren oder gebrauchen.
17. **ACHTUNG:** Um das Risiko eines Feuers oder elektrischen Schocks so gering wie möglich zu halten, setzen Sie das Gerät weder Regen noch Feuchtigkeit aus. Halten Sie das Gerät fern von Spritzwasser und Wasserbehältern wie zB. Vasen. Stellen Sie diese niemals auf das Gerät.
18. **WARNUNG:** Wenn die Batterie unsachgemäß ausgetauscht wird, besteht Explosionsgefahr. Ersetzen Sie die Batterie nur durch eine Neue vom richtigen Typ.
19. **ACHTUNG:** Setzen Sie die Batterie (Batterie, Batterien oder Batterie-Pack) keines Falls starker Hitze wie direkter Sonneneinstrahlung, offenem Feuer oder Ähnlichem aus.
20. **ACHTUNG:** Der Plug-In Adapter fungiert als Überspannungsschutz, und sollte deshalb unbeschädigt bleiben.
21. **Korrekte Entsorgung des Produkts.** Produkte, die dieses Symbol tragen, dürfen EU-weit NICHT mit dem normalen Hausmüll entsorgt werden. Um mögliche Schäden für Umwelt und Mensch durch unkontrollierte Müllentsorgung zu vermeiden, entsorgen Sie das Produkt über eine Sammelstelle für Wiederverwertung von elektronischen Geräten. Informationen zur Rückgabe und zu Sammelstellen erhalten Sie bei Ihrem Händler. Dieser kümmert sich um umweltgerechtes Recycling.

Batterien der Fernbedienung: Halten Sie die Batterie der Fernbedienung außer Reichweite von Kindern. Batterien können bei unsachgemäßem Gebrauch Brände oder Verätzungen verursachen. Die Batterie nicht wiederaufladen, zerlegen oder auf über 212°F (100°C) erhitzen. Ersetzen Sie die Batterie nur durch eine Neue vom richtigen Typ und Modell-Nummer (CR2032 Lithium-Knopfzelle, 3 V).

Betriebstemperaturen: Die empfohlene Betriebstemperatur für das Gerät beträgt zwischen 5 und 40 Grad Celsius / 41 und 104 Grad Fahrenheit.

⚠ **Anschluss mit Schutzerdung.** Das Gerät sollte an eine Steckdose mit einer Schutzerdung angeschlossen werden. Vordere Schutzabdeckung: das Gerät nie auf den Bereich der vorderen Schutzabdeckung ablegen, da dies die Schutzabdeckung beschädigen könnte.

KONFORMITÄT

CE Konformität
G-Lab GmbH erklärt, dass dieses Gerät die grundlegenden Anforderungen und andere relevanten Bestimmungen der Richtlinie 1999/5/EC erfüllt. Die Konformitätserklärung kann auf Anfrage an G-Lab GmbH, Zürich, Schweiz oder unter <http://genevalab.com> eingesehen werden.

CE 0979 

WIEDERVERWERTUNG

Dieses Produkt kann wiederverwertet werden. Produkte, die dieses Symbol tragen, dürfen NICHT in den normalen Hausmüll weggeworfen werden. Bringen Sie das Produkt am Ende seines Lebenszyklus zu einer Sammelstelle für die Wiederverwertung von Elektro- und elektronischen Geräten. Informationen zur Rückgabe und zu Sammelstellen erhalten Sie bei Ihrer örtlichen Behörde.

Die europäische Richtlinie für Entsorgung von Elektro- und elektronischen Geräten (WEEE) wurde implementiert, um die Menge des Mülls auf Mülldeponien drastisch zu senken und damit die Umweltauswirkung auf den Planeten und auf die menschliche Gesundheit zu reduzieren. Bitte handeln Sie verantwortungsbewusst, indem Sie gebrauchte Produkte der Wiederverwertung zuführen. Wenn dieses Produkt noch benutzbar sein sollte, können Sie es auch verschenken oder verkaufen.

Gebrauchte Batterien: Bitte entsorgen Sie gebrauchte Batterien ordnungsgemäß entsprechend den in Ihrem Land geltenden Vorschriften. Werfen Sie die Batterie nicht ins Feuer.

Deutschland: Dieses Gerät enthält Batterien. Bitte nicht in den Hausmüll werfen. Entsorgen Sie das Gerät entsprechend der maßgeblichen gesetzlichen Vorgaben.

LASERPRODUKT DER KLASSE 1

Geneva® ist eine Handelsmarke der G-Lab GmbH.
Apple, iPod, iPhone and iPad are trademarks of Apple Computer, Inc. registered in the U.S. and other countries.
Die Handelsmarke EmbracingSound® gehört der Embracing Sound Experience AB.
Der Begriff Bluetooth® und die Logos sind eingetragene Marken der Bluetooth SIG, Inc.
aptX is a trademark of CSR plc
©2013 G-Lab GmbH. Alle Rechte vorbehalten. Diese Bedienungsanleitung darf unter Urheberrechtsgesetzen ohne schriftliche Zustimmung der G-Lab GmbH weder ganz noch teilweise kopiert werden.

ÜBERSICHT

AUDIOQUELLEN

Sie können Musik aus den folgenden Audioquellen abspielen:

- FM-Radio
- DAB + Radio (Funktioniert nur in Ländern mit DAB+ Service)
- Audio CD
- Bluetooth-Audio (mit Unterstützung für aptX und AAC)
- Externe Audio-Geräte mit zwei Line-In-Eingängen

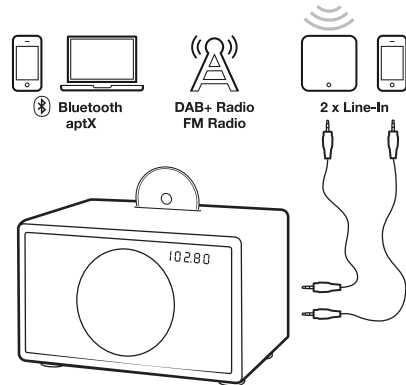

SENSORTASTEN

⏻	Ein / Aus
+	Lautstärke +
-	Lautstärke -

MODEL L

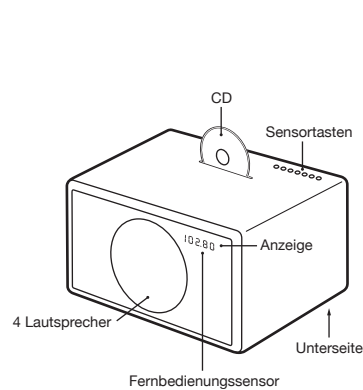

REMOTE CONTROL

[+]	Ein / Aus
[VOL +] [VOL -]	Lautstärkeregler
[BASS +] [BASS -]	Bassregler
[TREBLE +] [TREBLE -]	Höhenregler
[Bluetooth-Symbol]	Bluetooth
[CD]	CD
[RADIO]	RADIO FM / DAB+
[FM/CD-Taste]	CD, Bluetooth: Titel ändern
[VOR-/ZURÜCKSPULEN]	CD: schnelles Vor- / zurückspulen (halten)
[FM-Taste]	FM: Sender ändern
[AUTO-SUCHE]	FM: Auto-Suche (1 Sek. halten)
[DAB+-Taste]	DAB+: Sender ändern
[SCAN]	DAB+: Scan (1 Sek. halten.)
[PAUSE]	CD, Bluetooth: Abspielen/Pause
[MONO/STEREO]	FM: Mono / Stereo (halten 1 Sek.)
[MUTE]	Stummschalten
[EJECT]	CD Auswerfen
[LINE IN 1]	Line-in 1 (Anschluss "Line-In")
[LINE IN 2]	Line-in 2 (Anschluss "AIR")
[PRESET]	DAB / FM presets

[M]	Modus:Auswahl FM, DAB/DAB+, Line-In, Air oder Bluetooth
[EJECT]	CD Auswerfen
[FM/DAB]	FM / DAB Frequenz, CD & Bluetooth Titel ändern

MODEL XL

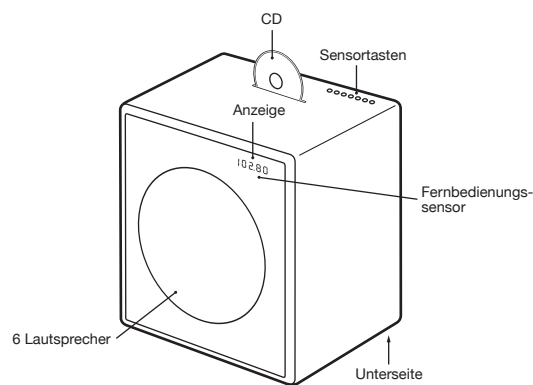

VERWENDUNG DES GERÄTS

ERSTE SCHRITTE

1. Entfernen Sie das Schutzpapier vom Batteriefach der Fernbedienung.

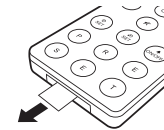

2. Auf der Unterseite verbinden Sie die Antennenbuchse mit dem Anschluss der Radioantenne.
3. Auch auf der Unterseite verbinden Sie das Netzkabel mit dem Netzanschluss.

WAHL DER AUDIOQUELLE

Die Audioquelle kann entweder mit den Fernbedienungstasten oder der Sensortaste **M** gewählt werden. Die **RADIO** -Taste auf der Fernbedienung wechselt zwischen FM und DAB+ Radio.

FM-RADIO (UKW)

1. Tippen Sie auf die **RADIO** -Taste auf der Fernbedienung, bis die Anzeige eine FM-Frequenz zeigt.
2. Ändern Sie die die Frequenz manuell, indem sie mit den Tasten **FM** und **FM** einen FM-Sender wählen.
3. Suchen Sie automatisch nach einem anderen Sender, indem Sie die Tasten **FM** und **FM** für eine kurze Zeit halten.

Speichern eines Radiosenders in einer Voreinstellung.

1. Wählen Sie Ihre Lieblings-Radiosender mit **FM** oder **FM**.
2. Wählen Sie eine der 6 Speicherplatztasten auf der Fernbedienung, und halten Sie gedrückt, bis der entsprechende Buchstabe auf der Anzeige zu blinken beginnt. Der Sender wurde gespeichert.

Verwenden der Speicherplätze

Drücken Sie auf eine der Speicherplatztasten, um einen Radiosender aufzurufen.

DAB+

DAB+ (manchmal auch Digitales Radio genannt) ist nur in bestimmten Ländern verfügbar (Großbritannien, Deutschland, Schweiz, Norwegen, Hongkong und anderen). Model L /XL ist mit DAB und DAB+ kompatibel.

1. Drücken Sie die **RADIO**-Taste auf der Fernbedienung, bis die Anzeige DAB anzeigt.
2. Wählen Sie mit **FM** und **FM** einen DAB-Sender.

Scan-Funktion

Wenn Sie mit Ihrem Model L / XL zum ersten Mal verwenden, muss das Radio nach verfügbaren Radiosendern in Ihrer Region suchen (mithilfe der "Scan"-Funktion). Nach dem Scan werden die Sender automatisch gespeichert.

- Innerhalb von 5 Sekunden nach dem Wählen des DAB-Modus halten Sie die **FM** Taste gedrückt, bis "Scan" angezeigt wird.

"Scan" wird auch benötigt, wenn zu einem neuen Standort mit verschiedenen Radiosendern gefahren sind, oder wenn Sie das Radio in ein anderes Zimmer mit unterschiedlichen Funk-Empfangeigenschaften bringen.

Speicherplätze

Sechs DAB+ Speicherplätze sind verfügbar und sie arbeiten genau auf die gleiche Art und Weise wie die FM-Speicherplätze.

Welche DAB-Normen werden unterstützt?

Die DAB und DAB+ Normen werden für folgende Frequenzen unterstützt:

- Band 3: 5A...12D (174.928 MHz... 229.072 MHz).
- Kanal 13: 13A...13F (230.784 MHz... 239.200 MHz).

Wie kann ich die DAB+ Funktion deaktivieren?

1. Wählen Sie **FM**.
2. Halten Sie die **RADIO**-Taste der Fernbedienung für 5 Sekunden gedrückt, um die DAB+ Funktion zu aktivieren oder deaktivieren

CD

1. Legen Sie eine CD mit der bedruckten Seite in Richtung der Vorderseite des Geräts in den Schlitz.
2. Die CD beginnt automatisch abzuspielen.
3. Zum Auswerfen der CD, drücken Sie auf der Fernbedienung oder auf den Sensortasten auf die **EJECT**-Taste.

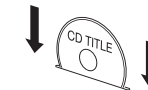

Navigation

Sie können Titel mit den Tasten **FM** und **FM** ändern. Halten Sie die Tasten **FM** und **FM** für ein schnelles Vor- und Zurückspulen innerhalb eines Titels gedrückt.

Unterstützt der CD-Player CD-R mit MP3-Dateien?

Nein, der CD-Player unterstützt nur Audio-CDs. CD-R mit MP3 und andere Formate werden nicht unterstützt.

VERWENDUNG DES GERÄTS

BLUETOOTH

Mobiltelefone und Computer mit Bluetooth können mit dem Model L/XL verbinden und Musik abspielen. Das Mobiltelefon oder der Computer muss Bluetooth A2DP unterstützen.

Erste Einrichtung ("Kopplung") mit iPhone®

1. Drücken Sie auf die **↻** Taste auf der Fernbedienung. Warten Sie 20 Sekunden, bis das Display ein blinkendes "Pairing" zeigt.
2. Wählen Sie "Settings" auf Ihrem iPhone®. Wählen Sie "General / Bluetooth". Schalten Sie Bluetooth an. Neue Bluetooth-Geräte werden automatisch erkannt. Nach ein paar Sekunden wird "GENEVA L (Not Paired)" angezeigt.
3. Wählen Sie "GENEVA L". Das Telefon ist jetzt mit dem Model L verbunden ("Kopplung").
4. Sollte das Telefon eine PIN fordern, geben Sie "0000" (vier Nullen) ein.
5. Jetzt können Sie Musik auf einem iPhone® abspielen und es auf dem Model L anhören.

Kopplung-Anleitungen für andere Geräte und Mobiltelefone

Gehen Sie zu www.genevalab.com und wählen Sie "Support".

Bluetooth-Einstellungen auf iPhone®



Einstellungen auf dem iPhone® Abspielen

Abspielen von Musik

Die meisten Telefone stellen nach der Ersteinrichtung ("Kopplung") automatisch eine Verbindung mit dem Model L/XL her.

1. Drücken Sie auf die **↻** Taste auf der Fernbedienung. Während das Model L/XL sich verbindet, zeigt die Anzeige für ein paar Sekunden "Connect".
2. Jetzt wird die auf Ihrem Handy abgespielte Musik automatisch zum Model L/XL gestreamt werden.
3. Ändern der Titel mit **⏮** und **⏭**.

Hochwertiges Bluetooth-Audio mit aptX und AAC-Codizes

Einige Mobiltelefone unterstützen eine höhere Übertragungsqualität als die standardmäßigen Bluetooth-Codex (SBC). Model L/XL unterstützt die hochwertigen Codizes aptX und AAC. Das Model L/XL wählt automatisch die hochwertigen Bluetooth-Codizes aptX oder AAC, wenn das Mobiltelefon diese Funktion unterstützt.

Statusinformationen auf der Anzeige

"Search": Sucht nach zuvor gekoppelten Geräten.

"Connect": Verbindung erfolgreich.

"Pairing": Wenn das Model L/XL innerhalb von 20 Sekunden keine erfolgreiche Verbindung findet, dann geht das Model L/XL für 2 Minuten in den Kopplungs-Modus.

"Connected to XXX": Erfolgreich mit einem Gerät mit dem Namen XXX verbunden.

"BLUE C": Ein Gerät ist verbunden.

"BLUE —": Kein Gerät ist verbunden.

LINE-IN

Das Model L/XL verfügt über zwei Line-in-Eingänge für externe Audio-Geräte:

- Cinch-Buchsen ("Line-In")
- 3.5 mm Buchse ("Air") mit automatischer Einschalt-Funktionalität

1. Verbinden Sie das eine Ende eines Line-In-Kabels mit dem Line-In oder Air-Anschluss auf der Unterseite von Model L/XL (Cinch-Buchsen), dann verbinden Sie das andere Ende des Kabels mit dem Audio-Gerät (Kopfhörer oder Line-Out-Buchse).
2. Drücken Sie die Tasten **LINE-IN** oder **AIR** auf der Fernbedienung.

AUTOMATISCHES EIN-/AUSSCHALTEN

Einschalten mit dem AIR-Anschluss

Wenn ein externes Audiogerät seinen Audio-Ausgang mit dem AIR-Anschluss verbunden hat, wird sich Model L/XL automatisch selbst einschalten, sobald es ein Audiosignal auf dem AIR-Anschluss gibt. Der AIR-Anschluss eignet sich für Netzwerk-Audio-Streaming-Geräte, wie den Apple AirPort Express (AirPlay) und Sonos-Produkte. Wenn Sie ein Streaming-Gerät einschalten, wird es automatisch das Model L/XL einschalten.

Ausschalten mit der Energiesparfunktion

Das Model L/XL schaltet sich automatisch nach 15 Minuten ab, wenn es keine aktive Bluetooth-Verbindung gibt, keine CD abgespielt wird, oder wenn es kein Audiosignal in den Line-in/AIR Anschlüssen gibt.

FEHLERBEHEBUNG

Das Model L/XL lässt sich nicht einschalten, wenn ich die **⏻** Taste drücke.

Verwenden Sie zum **⏻** Drücken nur einen Finger. Berühren Sie den restlichen Touchscreen nicht mit den anderen Fingern. Der Touchscreen funktioniert einwandfrei, wenn er mit nur einem Finger bedient wird.

Warum schaltet sich das Model L/XL selbst aus?

Die Energiesparfunktion schaltet das Model L/XL automatisch aus. Das Model L/XL schaltet sich automatisch nach 15 Minuten ab, wenn es keine aktive Bluetooth-Verbindung gibt, keine CD abgespielt wird, oder wenn es kein Signal in den Line-in/AIR Eingängen gibt. Geschieht dies, dann zeigt die Anzeige "ECO OFF".

Warum ist mein Mobiltelefon nicht verbunden?

Bitte prüfen Sie die Support-Seiten bei genevalab.com.

Wie setze ich Bluetooth zurück?

Es können bis zu drei gekoppelten Bluetooth-Geräten gespeichert werden. Löschen Sie den Speicher mit den folgenden Schritten:

1. Wählen Sie Bluetooth am Model L/XL.
2. Innerhalb von 5 Sekunden nach Wählen des Bluetooth-Modus, halten Sie **↻** bis "RESET" angezeigt wird.
3. Koppeln Sie Ihr Mobiltelefon erneut.

Wie lautet der PIN für eine Bluetooth-Verbindung?

Die PIN lautet: 0000 (4 Nullen). Nicht alle Computer oder Mobiltelefone benötigen einen PIN-Code bei der Ersteinrichtung (Kopplung).

Ich habe bei der Wiedergabe über Bluetooth eine unzuverlässige Verbindung mit Aussetzern.

- Bringen Sie das Mobiltelefon näher an das Model L/XL.
- Entfernen Sie sich oder schalten andere drahtlose Geräte, die eine Bluetooth-Verbindung stören können (z. B. WLAN/Wi-Fi, andere Mobiltelefone etc.) aus.

Die automatische FM-Suche findet nicht alle Sender

Die automatische FM-Suchfunktion (Tasten **⏮** oder **⏭** halten) findet nur Sender mit einem starken Signal.

Wie lösche oder überschreibe ich einen Speicherplatz?

Gespeicherte Speicherplätze müssen nicht gelöscht werden. Sie müssen nur die Schritte zum Speichern eines neuen Speicherplatzes durchführen.

Ich kann das Gerät nicht ausschalten, die Anzeige zeigt "Air active — cannot turn off"

Es gibt immer noch ein Audiosignal auf dem Air-Anschluss. Entweder stoppen die Audioquelle oder unterbrechen die Verbindung des externen Geräts mit dem AIR-Anschluss.

Wie kann ich die Batterie der Fernbedienung wechseln?

1. Drücken Sie den kleinen Hebel mit dem Finger oder einem kleinen Schraubendreher in Richtung des Pfeils.
2. Während Sie den kleinen Hebel halten, schieben Sie das Batteriefach heraus.
3. Tauschen Sie die Batterie (3V Lithium-Zelle 3V CR2032) aus. Stellen Sie sicher, dass die Batterie mit der richtigen Polarität eingelegt ist.

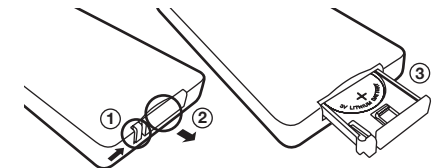

Wie überprüfe ich, ob die Fernbedienung funktioniert?

Jedes Mal, wenn auf der Fernbedienung eine Taste gedrückt wird, leuchtet kurz ein kleines rotes Licht auf der Anzeige auf.

Wie ist es möglich, aus nur einem Lautsprecher Stereo zu hören?

Innerhalb des Holzgehäuses gibt es zwei (Model L) oder vier (Model XL) akustische Kammern, für die linken und rechten Kanäle. Mit dem EmbracingSound® Algorithmus schafft Model L/XL eine echte Stereo-Wiedergabe mit zwei akustischen Kammern, die einander sehr nahe sind.

Wie reinige ich das Gerät?

Verwenden Sie ein weiches, trockenes Tuch, um ein Verkratzen der Oberfläche zu vermeiden. Verwenden Sie keine alkoholhaltigen Reinigungsmittel oder andere Lösungsmittel, um die Oberfläche des Gehäuses zu reinigen. Dies kann sowohl zu Schäden im Lack, als auch zu elektrischen Schäden führen. Trennen Sie das Gerät vor der Reinigung von der Stromversorgung.

SUPPORT

Weitere Informationen und zusätzliche Hinweise zur Fehlerbehebung

Sehen Sie sich die Supportseiten auf genevalab.com an.

Service und Reparatur

Wenn das Produkt beschädigt ist und repariert werden muss, wenden Sie sich bitte an Ihren Händler. Besuchen Sie genevalab.com, um einen Händler in Ihrer Region zu finden.

Garantie

Die spezifischen Bedingungen für Ihr Land finden Sie auf genevalab.com.

INFORMATIONS DE SÉCURITÉ IMPORTANTES

1. Lisez ces instructions
2. Conservez ces instructions
3. Respectez tous les avertissements
4. Suivez toutes les instructions
5. N'utilisez pas cet appareil près de l'eau.
6. Nettoyez-le uniquement avec un chiffon sec.
7. Ne bloquez pas les ouvertures de ventilation. Procédez à l'installation conformément aux instructions du fabricant.
8. N'installez pas l'appareil près d'une source de chaleur telle qu'un radiateur, une arrivée d'air chaud, un four ou tout autre appareil (notamment les amplificateurs) générant de la chaleur.
9. Ne supprimez pas la sécurité de la fiche polarisée ou mise à la terre. Une fiche polarisée possède deux lames dont l'une est plus large que l'autre. Une fiche mise à la terre possède deux lames et une broche de terre. La lame plus large ou la broche sont fournies pour votre sécurité. Si la fiche fournie ne rentre pas dans votre prise, consultez un électricien pour remplacer la prise obsolète.
10. Protégez le cordon d'alimentation contre les risques de piétinement ou de pincement notamment au niveau des fiches, des prises de courant et des points de raccordement de l'appareil.
11. Utilisez uniquement les fixations et accessoires recommandés par le fabricant.
12. Utilisez uniquement le chariot, stand, trépied, support ou table spécifiés par le fabricant ou vendus avec l'appareil. Si vous utilisez un chariot, soyez prudent lorsque vous déplacez l'ensemble chariot/appareil pour éviter les blessures en cas de chute.
13. Débranchez cet appareil en cas d'orage ou s'il n'est pas utilisé pendant une longue période.
14. Confiez toutes les réparations à un technicien qualifié. La réparation est nécessaire lorsque l'appareil a été endommagé de quelque façon que ce soit, comme l'endommagement de la fiche ou du cordon d'alimentation, un déversement de liquide ou une insertion d'objet dans l'appareil, l'exposition de l'appareil à la pluie ou à l'humidité, un fonctionnement anormal ou une chute de l'appareil.
15. N'installez pas cet équipement dans un espace confiné ou encastré comme une bibliothèque ou endroit similaire et maintenez de bonnes conditions de ventilation. La ventilation ne doit pas être entravée en obstruant les ouvertures d'aération avec des objets tels que journaux, nappes, rideaux, etc.
16. **AVERTISSEMENT** : Veuillez vous référer aux informations électriques et de sécurité figurant au bas du boîtier (extérieur) avant d'installer ou d'utiliser l'appareil.
17. **AVERTISSEMENT** : Pour réduire le risque d'incendie ou de choc électrique, n'exposez pas cet appareil à la pluie ou à l'humidité. L'appareil ne doit pas être exposé à des éclaboussures et de plus, aucun objet rempli de liquide, tel qu'un vase, ne doit être posé sur l'appareil.
18. **ATTENTION** : Un risque d'explosion existe si la pile n'est pas remplacée correctement. Remplacez-la uniquement par une pile du même type ou équivalente.
19. **AVERTISSEMENT** : La batterie (batterie ou piles ou bloc-piles) ne doit pas être exposée à une chaleur excessive comme le soleil, le feu, etc.
20. **AVERTISSEMENT** : Lorsque la prise d'alimentation est utilisée comme dispositif de déconnexion, ce dispositif doit demeurer aisément accessible.
21. **Élimination correcte de ce produit.** Ce symbole indique que ce produit ne doit pas être jeté avec les autres déchets ménagers dans toute l'UE. Afin d'éviter tout effet nocif sur l'environnement ou la santé humaine, engendré par une mauvaise élimination des déchets, recyclez-le de façon responsable afin de promouvoir la réutilisation durable des ressources matérielles. Lorsque votre appareil arrive en fin de vie, déposez-le dans un point de collecte ou de retour ou contactez le revendeur où le produit a été acheté. Il pourra se charger du recyclage adéquat de l'appareil.

Pile de la télécommande : conservez la pile de la télécommande hors de portée des enfants. Une mauvaise manipulation peut entraîner un incendie ou une brûlure chimique. Ne la rechargez pas, ne la démontez pas, ne la chauffez pas au-delà de 212 °F (100 °C). Remplacez-la exclusivement avec une pile de même type et de même numéro de modèle (pile bouton au lithium CR20, 3 V).

Températures de fonctionnement : La plage de température recommandée pour l'appareil est comprise entre 5 et 40 °C.

Borne de mise à la terre de protection. L'appareil doit être connecté à une prise de courant avec mise à la terre. Calandre : ne jamais poser l'appareil sur le panneau de calandre, car cela endommagerait la grille. L'étiquette se trouve au bas de l'appareil.

CONFORMITÉ

Canada

Cet appareil est conforme à la norme d'Industrie Canada exempts de licence RSS (s). Son fonctionnement est soumis aux deux conditions suivantes: (1) cet appareil ne peut pas causer d'interférences et (2) cet appareil doit accepter toute interférence, y compris les interférences qui peuvent causer un mauvais fonctionnement de l'appareil. Industrie Canada (IC): Nr. 10107A-MODELLBT, 10107A-MODELXLBT

Conformité CE

G-Lab GmbH déclare que cet appareil est conforme aux exigences essentielles et aux autres dispositions pertinentes de la directive 1999/5/CE. La déclaration de conformité peut être consultée sur demande à G-Lab GmbH, Zurich, Suisse, ou sur <http://genevalab.com>.

CE 0979 

RECYCLAGE

Ce produit peut être recyclé. Les produits portant ce symbole NE DOIVENT PAS être jetés avec les déchets ménagers courants. À la fin du cycle de vie du produit, apportez-le dans un centre de collecte conçu pour le recyclage des dispositifs électriques et électroniques. Renseignez-vous sur les points de retour et de collecte auprès de votre collectivité locale

La directive européenne sur les Déchets d'équipements électriques et électroniques (DEEE) a été mise en œuvre pour diminuer considérablement la quantité de déchets enfouis, réduisant de ce fait l'impact environnemental sur notre planète et notre santé. Agissez toujours de façon responsable en recyclant les produits usagés. Si ce produit peut encore être utilisé, envisagez de le donner ou de le vendre.

Piles usagées: ne jetez pas les piles usagées n'importe où, suivez les réglementations locales. Ne jetez pas les piles dans le feu.

PRODUIT LASER DE CLASSE 1

Geneva® est une marque déposée de G-Lab GmbH. Apple, iPod, iPhone and iPad are trademarks of Apple Computer, Inc. registered in the U.S. and other countries.

La marque EmbracingSound® est la propriété d'Embracing Sound Experience AB.

La marque et les logos Bluetooth® sont des marques déposées appartenant à Bluetooth SIG, Inc.

aptX is a trademark of CSR plc

© 2013 G-Lab GmbH. Tous droits réservés. Conformément à la réglementation sur les droits d'auteur, le présent manuel ne peut être copié, en tout ou partie, sans l'accord écrit de G-Lab GmbH.

PRÉSENTATION

SOURCES AUDIO

Vous pouvez jouer de la musique à partir des sources audio suivantes :

- Radio FM
- radio DAB+ (Ne fonctionne que dans les pays où le service DAB+ existe)
- CD audio
- Audio Bluetooth (avec support pour aptX et AAC)
- Périphériques audio externes avec deux entrées Line-In

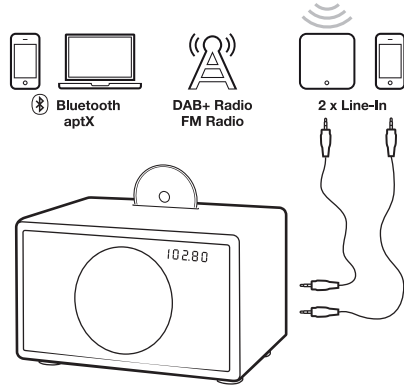

TÉLÉCOMMANDE

	Marche / Arrêt
	Contrôle du volume
	Contrôle des basses
	Contrôle des aigus
	Bluetooth
	CD
	RADIO FM / DAB+
	CD, Bluetooth : changer de piste CD : avance rapide / retour rapide (maintenir) FM : changer de stations FM : recherche automatique (maintenir 1 sec.) DAB+ : changer de stations DAB+ : scan (maintenir 1 sec.)
	CD, Bluetooth : lecture / pause FM : mono / stéréo (maintenir 1 sec.)
	Muet
	Éjecter le CD
	Line-in 1 (connecteur "Line-In")
	Line-in 2 (connecteur "AIR")
	Préréglages DAB / FM

TOUCHES

	Marche / Arrêt
	le volume +
	le volume -

	Mode : sélectionnez FM, DAB/DAB+, Line-In, Air ou Bluetooth
	Éjecter le CD
	Changer la fréquence FM/DAB, les pistes CD et Bluetooth

MODEL L

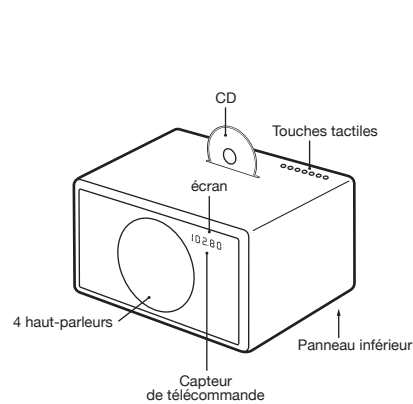

MODEL XL

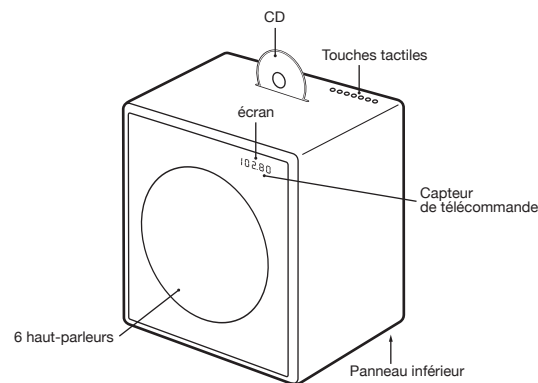

UTILISATION DE L'APPAREIL

PRISE EN MAIN

1. Retirez le papier de protection du compartiment à piles de la télécommande.

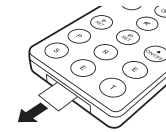

2. Sur le panneau inférieur, branchez le fil d'antenne fourni au connecteur d'antenne de la radio.
3. Également sur le panneau inférieur, branchez le câble d'alimentation au connecteur d'alimentation électrique.

SÉLECTION DE LA SOURCE AUDIO

La source audio peut être sélectionnée soit avec les touches de la télécommande ou la touche tactile **M**. Le bouton **RADIO** de la télécommande permet de basculer la radio entre FM et DAB+.

RADIO FM

1. Appuyez sur la touche **RADIO** de la télécommande jusqu'à ce que l'écran affiche une fréquence FM.
2. Pour changer la fréquence manuellement, sélectionnez une station FM avec les touches **◀▶** et **▶▶**.
3. Pour rechercher automatiquement une autre station, appuyez sur les touches **◀▶** et **▶▶** pendant un court moment.

Enregistrement d'une station de radio dans la présélection.

1. Choisissez votre station de radio préférée avec **◀▶** ou **▶▶**.
2. Sélectionnez l'une des 6 touches de présélection sur la télécommande, et continuez d'appuyer jusqu'à ce que la lettre correspondante sur l'écran se mette à clignoter. La station est maintenant mémorisée.

Utilisation des présélections

Appuyez sur une des touches de présélection pour écouter une station de radio.

DAB+

DAB+ (parfois aussi appelé radio digitale) n'est disponible que dans certains pays (Royaume-Uni, Allemagne, Suisse, Norvège, Hong Kong et autres). Model L/XL est compatible avec DAB et DAB+.

1. Appuyez sur la touche **RADIO** de la télécommande jusqu'à ce que l'écran affiche DAB.
2. Sélectionnez une station DAB avec **◀▶** et **▶▶**.

Fonction scan

Lorsque vous utilisez votre Model L/XL pour la première fois, la radio doit rechercher les stations de radio disponibles dans votre région (fait avec la fonction "Scan"). Après un scan, les stations seront automatiquement enregistrées.

- Dans les 5 secondes après être passé en mode DAB, maintenez enfoncé le **▶▶** bouton jusqu'à ce que "Scan" apparaisse.

Un "scan" est également nécessaire après avoir voyagé dans un nouvel endroit avec des stations de radio différentes, ou lorsque vous déplacez la radio dans une pièce différente avec des caractéristiques de réception radio différentes.

Présélections

Six présélections DAB+ sont disponibles et elles fonctionnent exactement de la même manière que les présélections FM.

Quelles sont les normes DAB prises en charge ?

Les standards DAB et DAB+ sont pris en charge, sur les fréquences suivantes :

- Bande III : 5A ... 12D (174,928 MHz...229,072 MHz),
- Canal 13 : 13A ... 13F (230,784 MHz...239,200 MHz).

Comment puis-je désactiver la fonction DAB+ ?

1. Sélectionnez **FM**.
2. Maintenez appuyée la touche **RADIO** de la télécommande pendant 5 secondes pour activer ou désactiver la fonction DAB+.

CD

1. Insérez un CD dans la fente, avec la face imprimée face à l'avant de l'appareil.
2. Le CD va commencer à être lu automatiquement.
3. Pour éjecter le CD, appuyez sur la touche **▲** soit sur la télécommande soit sur les touches tactiles.

Navigation

Vous pouvez changer de piste avec les touches **◀▶** et **▶▶**. Tenez le **◀▶** et les **▶▶** touches pour faire un avance rapide et un retour rapide dans une piste.

Est-ce que le lecteur CD supporte les CD-R contenant des fichiers MP3 ?

Non, le lecteur de CD ne supporte que les CD audio. Les CD-R avec des MP3 et d'autres formats ne sont pas supportés.

UTILISATION DE L'APPAREIL

BLUETOOTH

Les téléphones portables et les ordinateurs avec Bluetooth peuvent se connecter au Model L/XL et jouer de la musique. Le téléphone portable ou l'ordinateur doivent prendre en charge le Bluetooth A2DP

Configuration initiale ("Jumelage") avec iPhone®

1. Appuyez sur la touche **⌘** de la télécommande. Attendez 20 secondes jusqu'à ce que l'écran affiche un "Pairing" ("Jumelage") clignotant.
2. Sélectionnez "Paramètres" sur votre iPhone®. Sélectionnez "Général/Bluetooth". Activez le Bluetooth. Les nouveaux appareils Bluetooth sont détectés automatiquement. Après quelques secondes "GENEVA L (Not Paired)" va apparaître.
3. Sélectionnez "GENEVA L". Le téléphone est maintenant connecté ("Pairing" - "Jumelage") pour le Model L.
4. Si le téléphone vous demande un code PIN : entrez «0000» (quatre zéros).
5. Maintenant, vous pouvez lire de la musique sur un iPhone® et l'écouter sur le Model L.

Guides de jumelage pour les autres appareils et téléphones mobiles

Aller sur www.genevalab.com et sélectionnez "Support" ("Assistance").

Paramètres Bluetooth sur l'iPhone®

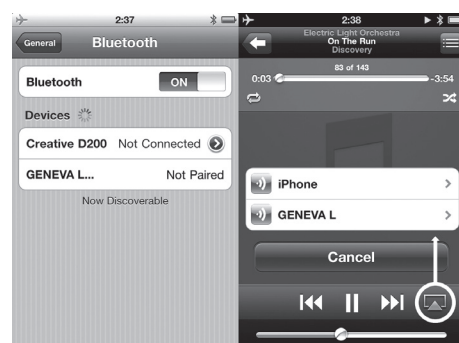

Réglages sur iPhone®

Musique

Lecture de musique

La plupart des téléphones se connectent automatiquement au Model L/XL après la configuration initiale («Jumelage»).

1. Appuyez sur la touche **⌘** de la télécommande. Pendant que le Model L/XL se connecte, l'écran affiche "Connect" pendant quelques secondes.
2. Maintenant, la musique en cours de lecture sur votre téléphone portable sera automatiquement diffusée vers le Model L/XL.
3. Changez de piste avec **⏮** et **⏭**.

Audio Bluetooth de haute qualité avec les codecs aptX et AAC

Certains téléphones portables supportent une qualité de transmission plus élevée que le codec Bluetooth standard (SBC). Le Model L/XL prend en charge les codecs de haute qualité aptX et AAC. Le Model L/XL sélectionne automatiquement les codes de haute qualité Bluetooth aptX ou AAC, si le téléphone portable prend en charge cette fonctionnalité.

Les informations d'état sur l'écran

"Search" : Recherche de dispositifs précédemment jumelés.

"Connect" : connexion réussie.

"Pairing" : Si le Model L/XL n'a pas réussi une connexion dans les 20 secondes, le Model L/XL passera en mode de jumelage pendant 2 minutes.

"Connected to XXX" : Connexion réussie à l'appareil avec le nom XXX.

"BLUE C" : Un appareil est connecté.

"BLUE -" : Aucun appareil n'est connecté.

LINE-IN

Le Model L/XL a deux entrées line-in pour les appareils audio externes :

- Connecteurs RCA ("Line-In")
- Connecteur 3,5 mm ("Air") avec fonctionnalité de mise sous tension automatique

1. Branchez une extrémité d'un câble Line-In au connecteur Line-In ou Air sur le panneau inférieur du Model L/XL (connecteurs RCA), puis branchez l'autre extrémité du câble à l'appareil audio (casque ou connecteur Line-Out).
2. Appuyez sur la touche **LINE-IN** ou la touche **AIR** sur la télécommande.

MISE SOUS TENSION / ARRÊT AUTOMATIQUE

Mise sous tension avec le connecteur AIR

Si un appareil audio externe a sa sortie audio branchée au connecteur AIR, le Model L/XL va automatiquement être mis sous tension, dès qu'il y a un signal audio sur le connecteur AIR. Le connecteur AIR est adapté pour les appareils de streaming audio en réseau, tels que les produits Apple AirPort Express (AirPlay) et Sonos. Lorsque vous allumez un appareil de streaming, il va automatiquement mettre sous tension le Model L/XL.

Mise hors tension avec la fonction d'économie d'énergie

Le Model L/XL s'éteint automatiquement après 15 minutes s'il n'y a pas de connexion Bluetooth active, si aucun CD n'est en cours de lecture, ou s'il n'y a pas de signal audio détecté sur les connecteurs Line-in /AIR.

RESOLUTION DES PROBLEMES

Le Model L / XL ne s'allume pas quand je touche le bouton **⏻**.

Appuyez sur les touches **⏻** avec un seul doigt. Ne touchez pas le reste du panneau tactile avec d'autres doigts. Le panneau tactile ne fonctionne correctement que lorsqu'un seul doigt est utilisé.

Pourquoi le Model L / XL s'éteint-il ?

La fonction d'économie d'énergie éteint le Model L / XL automatiquement. Le Model L / XL s'éteint automatiquement après 15 minutes s'il n'y a pas de connexion Bluetooth active, pas de CD est en cours ou s'il n'y a pas de signal à l'entrée Line-in. Lorsque cela se produit, l'écran affiche "ECO OFF".

Pourquoi mon téléphone portable ne se connecte pas ?

Merci de consulter les pages d'assistance sur genevalab.com.

Comment puis-je réinitialiser le Bluetooth ?

Jusqu'à trois appareils Bluetooth peuvent être enregistrés. Pour effacer la mémoire, suivez les étapes suivantes :

1. Sélectionnez Bluetooth sur le Model L / XL.
2. Dans les 5 secondes après être passé en mode Bluetooth, maintenez **⏻** jusqu'à ce que "RESET" s'affiche.
3. Jumelez de nouveau votre téléphone portable.

Quel est le code PIN pour une connexion Bluetooth ?

Le code PIN est 0000 (4 zéros). Certains ordinateurs ou téléphones portables ne nécessitent pas de code PIN lors de la configuration initiale (jumelage).

J'ai une connexion instable avec des déconnexions lors de l'écoute via Bluetooth.

- Rapprochez le téléphone portable du Model L / XL.
- Éloignez-vous ou éteignez d'autres appareils sans fil qui peuvent perturber une connexion Bluetooth (par exemple WLAN/Wi-Fi, d'autres téléphones portables, etc.)

La recherche automatique FM ne trouve pas toutes les stations

La fonction de recherche automatique FM (maintenez les touches **⏮** ou **⏭**) ne détecte que les stations avec un signal fort.

Comment puis-je effacer ou remplacer une présélection ?

Les présélections mémorisées n'ont pas besoin d'être effacées – utilisez simplement les étapes décrites ci-avant pour enregistrer une nouvelle station dans une présélection.

Je ne peux pas éteindre l'appareil, l'écran affiche "Air active - cannot turn off" ("Air actif - ne peut pas s'éteindre")

Il y a encore un signal audio sur le connecteur Air. Arrêtez la source audio ou débranchez le périphérique externe du connecteur AIR.

Comment remplacer la pile de la télécommande ?

1. Poussez le petit levier dans le sens de la flèche avec votre doigt ou un petit tournevis.
2. Tout en tenant le petit levier, faites glisser le compartiment de la pile.
3. Remplacer la pile (pile au lithium 3V, 3V CR2032). Vérifiez que la pile est insérée avec la bonne polarité.

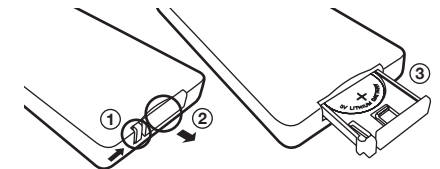

Comment puis-je vérifier que la télécommande fonctionne ?

Chaque fois qu'une touche est pressée sur la télécommande, une petite lumière rouge s'allume brièvement sur l'écran.

Comment est-il possible d'entendre en stéréo à partir d'un seul haut-parleur ?

A l'intérieur du coffret en bois il y a deux (Model L) ou quatre (Model XL) chambres acoustiques, pour les canaux gauche et droit. L'utilisation de l'algorithme EmbracingSound® Model L / XL crée une véritable reproduction de la stéréo avec deux chambres acoustiques qui sont très proches l'une de l'autre.

Comment nettoyer l'appareil ?

Utilisez un chiffon doux et sec pour ne pas rayer la surface. N'utilisez ni alcool de nettoyage, ni autre solvant pour nettoyer la surface du caisson, car cela peut endommager la laque et provoquer des pannes électriques. Avant de le nettoyer, débranchez l'appareil de la prise de courant.

SUPPORT

Pour plus d'information et d'aide au dépannage

Consultez les pages "Support" sur le site genevalab.com.

Entretien et réparation

Si le produit est endommagé et doit être réparé, veuillez contacter votre revendeur. Pour trouver un revendeur dans votre région, consultez www.genevalab.com.

Garantie

Consultez les conditions spécifiques à votre pays sur www.genevalab.com.

INSTRUCCIONES DE SEGURIDAD IMPORTANTES

1. Lea estas instrucciones
2. Conserve estas instrucciones
3. Tenga en cuenta todas las advertencias
4. Siga todas las instrucciones
5. No utilice este aparato cerca del agua.
6. Limpie solamente con un paño seco.
7. No bloquee ninguna apertura de ventilación. Instale la unidad de conformidad con las instrucciones del fabricante.
8. No instale la unidad cerca de ninguna fuente de calor como radiadores, registradores de calor, estufas u otros aparatos (incluyendo amplificadores) que produzcan calor.
9. No desactive el mecanismo de seguridad del enchufe con conexión a tierra o polarizado. Un enchufe polarizado tiene dos clavijass, una más ancha que la otra. Un enchufe con conexión a tierra tiene dos clavijas y una tercera conexión a tierra. La clavija ancha o la tercera conexión se proporcionan para su seguridad. Si el enchufe proporcionado no encaja en su toma, póngase en contacto con un electricista para sustituir la toma obsoleta.
10. Ponga el cable de alimentación en un lugar en el que no se pueda caminar sobre el y donde no se pueda aplastar, enchúfelo en una toma adecuada cerca de la salida de la unidad.
11. Utilice solamente accesorios/piezas especificadas por el fabricante.
12. Utilice solamente con el soporte, carro, trípode, enganche o mesa proporcionados por el fabricante o vendidos con la unidad. Cuando utilice un carro, tenga cuidado al mover el carro/la unidad para evitar los daños provocados por caídas.
13. Desenchufe la unidad en caso de tormenta o cuando no la vaya a utilizar durante un periodo de tiempo prolongado.
14. Consulte al personal de servicio cualificado. Es necesario llevar la unidad a mantenimiento cuando el aparato presente algún tipo de daño, el cable de alimentación esté dañado, se haya derramado líquido o hayan caído objetos en la unidad, cuando la unidad haya sido expuesta a lluvia y humedad, no funcione normalmente o se haya caído.
15. No instale este equipo en un lugar confinado ni dentro de un espacio cerrado, como una estantería o lugar similar, e instálelo en condiciones de ventilación adecuadas. La ventilación no debería de impedirse cubriendo las aperturas de ventilación con objetos como periódicos, paños de cocina, cortinas, etc.
16. **ADVERTENCIA:** Por favor, consulte la información en el cierre inferior exterior sobre seguridad eléctrica y seguridad antes de instalar o manejar el aparato.
17. **ADVERTENCIA:** Para reducir el riesgo de incendio o descarga eléctrica, no exponga esta unidad a la lluvia o humedad. El aparato no debe estar expuesto a salpicaduras ni se deben colocar sobre el objetos con líquidos como vasos.
18. **PRECAUCIÓN:** Hay peligro de explosión en caso de que la batería se cambie incorrectamente. Cámbiela solamente con un tipo igual o equivalente.
19. **ADVERTENCIA:** La batería (batería o baterías o paquete de baterías) no deberá estar expuesta a fuentes de calor excesivo como la luz solar directa, fuego o similar.
20. **ADVERTENCIA:** El adaptador de conexión directo se utiliza como dispositivo de desconexión y debe estar en un lugar de fácil acceso.
21. **Eliminación incorrecta de este producto.** Esta marca indica que este producto no debería ser desechado con el resto de residuos domésticos en la UE. Para evitar posibles daños en el entorno o en la salud causados por una eliminación no controlada, reciclelo de manera responsable para promover la reutilización sostenible de los recursos materiales. Para devolver su dispositivo usado, por favor, utilice los centros de recogida o devolución o póngase en contacto con el distribuidor donde ha adquirido el producto. Su distribuidor llevará el producto a un centro de reciclaje seguro.

Baterías del mando a distancia: Mantenga la batería del mando a distancia fuera del alcance de los niños. Puede causar un incendio o una quemadura química si se manipula incorrectamente. No recargue, desmonte ni caliente a temperaturas por encima de los 100°C (212°F). Cambie la batería solamente por otra del tipo y del número de modelo adecuados (batería de litio tipo botón CR2032, 3 V).

Temperaturas operativas: el rango de temperaturas operativas para el Sistema de sonido Geneva es de 5,40° Celsius/ 41,105 grados Fahrenheit.

Terminal de conexión a tierra. El aparato debe enchufarse a una toma eléctrica con conexión a tierra.

⊕ **Terminal de tierra de protección.** El aparato debe conectarse a una toma de corriente que disponga de conexión a tierra para su protección. Rejilla delantera: nunca deje el aparato sobre el panel de rejilla delantera ya que esto podría dañar la rejilla. La etiqueta del producto se encuentra en la parte inferior de la unidad.

CERTIFICACIÓN

Certificación CE

G-Lab GmbH declara que este dispositivo cumple con los requisitos esenciales y otras disposiciones relevantes de la Directiva 1999/5/EC. La declaración de cumplimiento puede consultarse solicitándola a G-Lab GmbH, Zürich, Suiza o en <http://genevalab.com>.



RECICLADO

Este producto se puede reciclar. Los productos que lleven este símbolo NO deben ser desechados con los residuos domésticos. Al final de la vida del producto, llévelo a un centro de recogida designado para el reciclaje de dispositivos eléctricos y electrónicos. Descubra más información sobre los puntos de recogida y devolución llá-mando a las autoridades locales.

La Directiva Europea de Residuos de Aparatos Eléctricos y Electrónicos (WEEE) se implementó para reducir de manera drástica la cantidad de residuos en los vertederos, reduciendo así su efecto medioambiental sobre el planeta y la salud humana. Por favor, actúe con responsabilidad y recicle los productos usados. Si este producto sigue siendo útil, guárdelo o véndalo.

Baterías usadas: Deseche las baterías correctamente, siguiendo las normativas locales. No tire las baterías al fuego.



Geneva® es una marca registrada de G-Lab GmbH.
 Apple, iPod, iPhone and iPad are trademarks of Apple Computer, Inc. registered in the U.S. and other countries.
 La marca comercial EmbracingSound® es propiedad de Embracing Sound Experience AB.
 La marca Bluetooth® y sus logos son marcas comerciales de Bluetooth SIG, Inc.
 aptX is a trademark of CSR plc
 ©2013 G-Lab GmbH. Todos los derechos reservados. Bajo la ley de propiedad intelectual, este manual no podrá ser copiado, en su totalidad ni en parte, sin el previo consentimiento por escrito de G-Lab GmbH.

INFORMACIÓN GENERAL

FUENTES DE AUDIO

Puede reproducir música de las siguientes fuentes de audio:

- Radio FM
- Radio DAB+ (funciona solamente en países con servicio DAB+)
- CD de audio
- Audio Bluetooth (con soporte para aptX y AAC)
- Dispositivos externos de audio con dos entradas Line-In

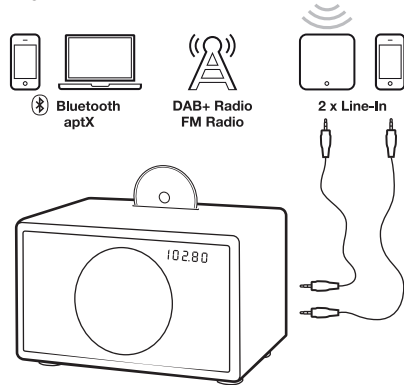

TECLAS DIGITALES

⏻	Encendido / Apagado
+	Volumen +
-	Volumen -

MODEL L

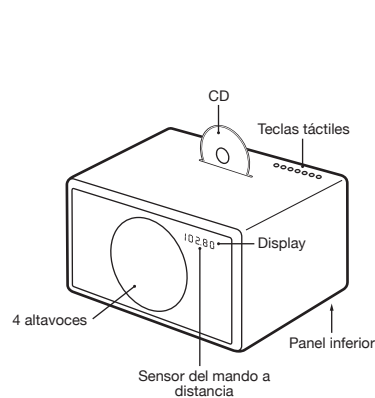

MANDO A DISTANCIA

+	Encendido / Apagado
VOL VOL	Control de volumen
BASS BASS	Control de graves
TREBLE TREBLE	Control de agudos
Bluetooth	Bluetooth
CD	CD
RADIO	FM / DAB+
FM	CD, Bluetooth: cambiar pistas
FM	CD: avance / retroceso rápido (mantener pulsado)
FM	FM: cambiar de estación
FM	FM: búsqueda automática (mantener pulsado 1 seg.)
DAB+	DAB+: cambiar de estación
DAB+	DAB+: scan (mantener pulsado 1 seg.)
FM	CD, Bluetooth: reproducir / pausa
FM	FM: mono / estéreo (mantener pulsado 1 seg.)
Silenciar	Silenciar
Expulsar CD	Expulsar CD
LINEIN	Line-in 1 (conector "Line-In")
AIR	Line-in 2 (conector "AIR")
P R E S E T	Ajustes programados

M	Modo: seleccione FM, DAB/DAB+, Line-In, Air o Bluetooth
▲	Expulsar CD
◀ ▶	Cambiar frecuencia FM/DAB, pistas de CD y Bluetooth

MODEL XL

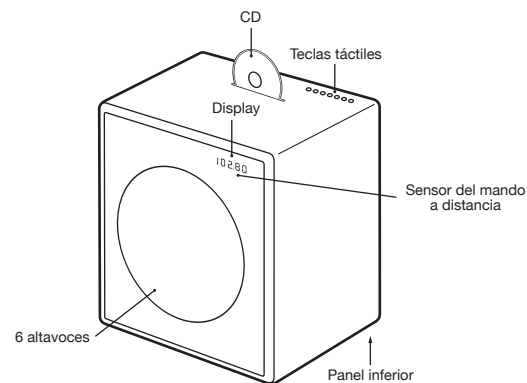

USO DEL DISPOSITIVO

EMPEZANDO

1. Retire el papel protector del compartimento para las pilas del mando a distancia.

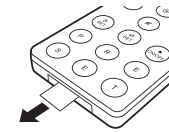

2. En el panel inferior, conecte la antena de cable incluida al conector de antena de la radio.
3. También en el panel inferior, conecte el cable de alimentación de CA al conector de alimentación de CA.

SELECCIONAR LA FUENTE DE AUDIO

La fuente de audio se puede seleccionar o bien con el mando a distancia, o bien con la tecla táctil **M**.

El botón **RADIO** en el mando a distancia conmuta entre radio FM y DAB+.

RADIO FM

1. Toque la tecla **RADIO** en el mando a distancia hasta que el display muestre una frecuencia FM.
2. Para cambiar la frecuencia manualmente, seleccione una estación FM con las teclas **◀▶** y **▶▶**.
3. Para buscar automáticamente otra estación, mantenga pulsadas las teclas **◀▶** y **▶▶** por un tiempo corto.

Guardar una estación de radio en una preselección.

1. Seleccione su estación de radio favorita con **◀▶** y **▶▶**.
2. Seleccione una de las 6 teclas de preselección en el mando a distancia, y manténgala pulsada hasta que la letra correspondiente en el display empiece a parpadear. La estación se ha guardado.

Usar las preselecciones

Pulse una de las teclas de preselección para recuperar una estación de radio.

DAB+

DAB+ (algunas veces también llamada Radio Digital) está disponible solamente en ciertos países (Reino Unido, Alemania, Suiza, Noruega, Hong Kong y otros). Model L/XL es compatible con DAB y DAB+.

1. Pulse la tecla **RADIO** en el mando a distancia hasta que el display muestre DAB.
2. Seleccione una estación DAB con **◀▶** y **▶▶**.

Función de Scan

Cuando use su Model L/XL por primera vez, la radio necesita buscar estaciones de radio disponibles en su región (se hace con la función "Scan"). Después de un scan, las estaciones se guardarán automáticamente.

- Dentro de los 5 segundos tras entrar en el modo DAB, mantenga pulsado el botón **▶▶** hasta que aparezca "Scan".

También se necesita utilizar "Scan" después de viajar a una nueva ubicación con estaciones de radio diferentes, o cuando mueva la radio a una habitación diferente con características de recepción de radio distintas.

Preselecciones

Están disponibles seis preselecciones DAB+ y funcionan exactamente del mismo modo que las preselecciones FM.

¿Qué estándares DAB están soportados?

Están soportados los estándares DAB y DAB+, en las siguientes frecuencias:

- Banda 3: 5A...12D (174.928 MHz... 229.072 MHz).
- Canal 13: 13A...13F (230.784 MHz... 239.200 MHz).

¿Cómo puedo desactivar la función DAB+?

1. Seleccione **FM**.
2. Mantenga pulsada la tecla **RADIO** del mando a distancia durante 5 segundos para activar o desactivar la función DAB+.

CD

1. Introduzca un CD en la ranura, con el lado impreso mirando a la parte frontal del dispositivo.
2. El CD empezará a reproducirse automáticamente.
3. Para expulsar el CD, pulse la tecla **▲** en el mando a distancia o en las teclas táctiles.

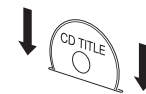

Navegación

Puede cambiar de pista con las teclas **◀▶** y **▶▶**. Mantenga pulsadas las teclas **◀▶** y **▶▶** para utilizar avance rápido y retroceso rápido dentro de una pista.

¿El reproductor de CD soporta CD-R con archivos MP3?

No. El reproductor de CD soporta solamente CD's de Audio. Los CD-R con MP3 y otros formatos no están soportados.

USO DEL DISPOSITIVO

BLUETOOTH

Los teléfonos móviles y ordenadores con Bluetooth se pueden conectar al Model L / XL y reproducir música. El teléfono móvil u ordenador debe soportar Bluetooth A2DP

Configuración inicial ("Emparejamiento") con un iPhone®

1. Pulse la tecla **⌘** en el mando a distancia. Espere 20 segundos hasta que el display muestre el mensaje "Emparejando" parpadeando.
2. Seleccione "Ajustes" en su iPhone®. Seleccione "General / Bluetooth". Encienda Bluetooth. Los dispositivos Bluetooth nuevos se descubren de manera automática. Tras pocos segundos aparecerá "GENEVA L (No Emparejado)".
3. Seleccione "GENEVA L". El teléfono está conectado ahora ("Emparejamiento") al Model L.
4. Si el teléfono solicita un código PIN: introduzca "0000" (cuatro ceros).
5. Ahora puede reproducir música en un iPhone® y escucharla en el Model L.

Guías de emparejamiento para otros dispositivos y teléfonos móviles

Vaya a www.genevalab.com y seleccione "Soporte".

Ajustes de Bluetooth en el iPhone®



Ajustes en el iPhone® Reproduciendo

Reproducir música

La mayoría de teléfonos se conectan al Model L / XL después de la configuración inicial ("Emparejamiento").

1. Pulse la tecla **⌘** en el mando a distancia. Mientras el Model L / XL conecta, el display mostrará "Conectar" durante unos segundos.
2. Ahora la música que se reproduzca en su teléfono móvil será transmitida al Model L / XL de forma automática.
3. Cambie de pista con **⏮** y **⏭**.

Audio Bluetooth de alta calidad con los códecs aptX y AAC

Algunos móviles soportan una calidad de transmisión superior a la del códec Bluetooth estándar (SBC). Model L / XL soporta los códecs de alta calidad aptX y AAC. El Model L / XL seleccionará automáticamente los códecs Bluetooth de alta calidad aptX o AAC, si el teléfono móvil soporta esta característica.

Información de estado en el display

"**Search**": Buscando dispositivos emparejados con anterioridad.

"**Connect**": Conexión establecida con éxito.

"**Pairing**": Si el Model L / XL no estableció con éxito una conexión en 20 segundos, el Model L / XL cambiará al modo de emparejamiento durante 2 minutos.

"**Connected to XXX**": Conectado con éxito al dispositivo con nombre XXX.

"**BLUE C**": Está conectado un dispositivo.

"**BLUE -**": No está conectado ningún dispositivo.

LINE-IN

El Model L / XL tiene dos entradas line-in para dispositivos de audio externos:

- Conectores RCA ("Line-In")
- Conector de 3.5mm ("Air") con funcionalidad de encendido automático

1. Conecte un extremo de un cable Line-In al conector Line-In o Air en el panel inferior del Model L / XL (conectores RCA), y después conecte el otro extremo del cable al dispositivo de audio (auriculares o conector Line-Out).
2. Pulse la tecla **LINE-IN** o **AIR** en el mando a distancia.

ENCENDIDO Y APAGADO AUTOMÁTICOS

Encendido con el conector AIR

Si un dispositivo externo de audio tiene su salida de audio conectada al conector AIR, Model L / XL se encenderá automáticamente tan pronto como haya una señal de audio en el conector AIR. El conector AIR es apropiado para dispositivos de transmisión de audio en red, tales como el Apple AirPort Express (AirPlay) y los productos Sonos. Cuando encienda un dispositivo de transmisión, encenderá de forma automática el Model L / XL.

Apagado con la función de ahorro de energía

El Model L / XL se apagará de forma automática tras 15 minutos si no hay ninguna conexión Bluetooth activa, no se está reproduciendo ningún CD, o si no hay señal de audio en los conectores Line-in/AIR.

RESOLUCIÓN DE PROBLEMAS

El Model L / XL no se enciende cuando pulso el botón **⏻**.

Pulse **⏻** solo con un dedo. No pulse el resto de teclas del panel digital con otros dedos. El panel digital funciona correctamente cuando se utiliza con un solo dedo.

¿Por qué el Model L / XL se apaga solo?

La función de ahorro de energía apaga el Model L / XL automáticamente. El Model L / XL se apagará automáticamente tras 15 minutos si no hay ninguna conexión Bluetooth activa, no se está reproduciendo ningún CD o si no hay señal en las entradas Line-in. Cuando esto ocurre, el display muestra "ECO OFF".

¿Por qué mi teléfono móvil no conecta?

Por favor, consulte las páginas de Soporte en genevalab.com.

¿Cómo hago un reset del Bluetooth?

Se pueden almacenar hasta tres dispositivos Bluetooth emparejados.

Para borrar la memoria, realice los siguientes pasos:

1. Seleccione Bluetooth en el Model L / XL.
2. Dentro de 5 segundos desde que entre en el modo Bluetooth, mantenga pulsado **⏮** hasta que aparezca "RESET" en el display.
3. Empareje su teléfono móvil de nuevo.

¿Cuál es el PIN para una conexión Bluetooth?

El PIN es: 0000 (4 ceros). No todos los ordenadores o teléfonos móviles requieren un código pin durante la configuración inicial (Emparejamiento).

Tengo una conexión no fiable con cortes cuando escucho música por Bluetooth.

- Mueva el teléfono móvil más cerca del Model L / XL.
- Aleje o apague otros dispositivos inalámbricos que puedan interferir con una conexión Bluetooth (por ejemplo WLAN / Wi-Fi, otros teléfonos móviles, etc.).

La búsqueda FM automática no encuentra todas las estaciones

La función de búsqueda FM automática (mantenga pulsadas las teclas **⏮** o **⏭**) sólo encuentra estaciones con una señal fuerte.

¿Cómo puedo borrar o sobrescribir una preselección?

No necesita borrar las preselecciones guardadas — simplemente use los pasos para guardar una estación nueva en una preselección.

No puedo apagar el dispositivo, el display muestra "Air activo — no se puede apagar"

Hay todavía una señal de audio en el conector Air. O bien detenga la fuente de audio, o desconecte el dispositivo externo del conector AIR.

¿Cómo puedo cambiar la batería del mando a distancia?

1. Presione la pequeña palanca en dirección de la flecha, con el dedo o con un pequeño destornillador.
2. Mientras sujeta la pequeña palanca, deslice hacia afuera el compartimento de la batería.
3. Sustituya la batería (celda de litio de 3V, 3V CR2032). Verifique que la batería está insertada con la polaridad correcta.

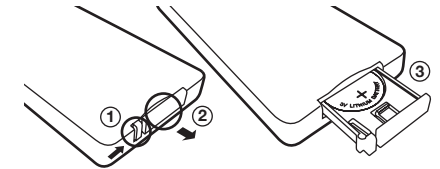

¿Cómo puedo verificar que el mando a distancia funciona?

Cada vez que se pulsa una tecla en el mando a distancia, se enciende brevemente una pequeña luz roja en el display.

¿Cómo es posible escuchar en estéreo desde un solo altavoz?

Dentro del armario de madera hay dos (Model L) o cuatro (Model XL) cámaras acústicas, para los canales izquierdo y derecho. Usando el algoritmo EmbracingSound®, el Model L / XL crea una reproducción en estéreo real con dos cámaras acústicas que están muy cercanas la una a la otra.

¿Cómo limpio el dispositivo?

Utilice un paño seco y suave para no rayar la superficie. No use alcohol de limpieza ni otros disolventes para limpiar la superficie de la caja ya que ambos pueden dañar la laca y provocar fallos eléctricos. Antes de limpiar, desenchufe el dispositivo de la salida de alimentación CA.

ASISTENCIA

Más información general y sobre resolución de problemas

Consulte la sección de "Asistencia" en genevalab.com.

Servicio y reparación

Si el producto está dañado y necesita ser reparado, le rogamos que contacte con su distribuidor. Visite la página web genevalab.com para buscar un distribuidor en su área.

Garantía

Consulte los términos de la garantía específicos para su país en genevalab.com.

ISTRUZIONI DI SICUREZZA IMPORTANTI

1. Leggere le seguenti istruzioni.
2. Conservare le seguenti istruzioni.
3. Seguire tutte le avvertenze
4. Seguire tutte le istruzioni
5. Non utilizzare questo apparecchio vicino all'acqua.
6. Pulire l'apparecchio utilizzando esclusivamente un panno asciutto.
7. Non ostruire le griglie di aerazione. Installare l'apparecchio attenendosi alle istruzioni fornite dal produttore.
8. Non installare vicino a sorgenti di calore come termosifoni, bocchette di diffusione di aria calda, stufe o altre apparecchiature (amplificatori inclusi) che producano calore.
9. Non modificare le spine polarizzate o con messa a terra. Le spine polarizzate hanno due lame, una più larga dell'altra. Una spina con messa a terra ha due lame e un terzo polo di terra. La lama larga o il terzo polo servono per la sicurezza dell'utilizzatore. Se la spina fornita non è adatta alla propria presa, consultare un elettricista per la sostituzione della spina.
10. Non calpestare o schiacciare il cavo di alimentazione, specialmente in prossimità di spine, prese di apparecchi per uso domestico e del punto di uscita dall'apparecchio.
11. Utilizzare esclusivamente accessori raccomandati dal produttore.
12. Utilizzare esclusivamente con carrelli, supporti treppiedi mensola specificati dal produttore o venduti unitamente all'apparecchio. Se si utilizza un carrello, prestare attenzione durante lo spostamento combinato del carrello e dell'apparecchio, per evitare il verificarsi di danni dovuti ad eventuale ribaltamento.
13. Staccare la spina in caso di temporale o quando si prevede di non utilizzare l'apparecchio per periodi prolungati.
14. Rivolgersi esclusivamente a personale qualificato. L'intervento di personale di assistenza qualificato è richiesto in presenza di qualsiasi tipo di danno all'apparecchio (ad esempio, in caso di danneggiamento del cavo di alimentazione, qualora liquidi o oggetti siano stati introdotti nell'apparecchio, se l'apparecchio è stato esposto a pioggia o umidità, non funziona correttamente o ha subito un urto).
15. Non installare l'apparecchio in uno spazio ristretto o incassato, come il vano di una libreria o altro ripiano analogo. Assicurarsi che l'apparecchio sia sempre ben ventilato, evitando di coprire le griglie di aerazione con oggetti quali giornali, tovaglie, tende ecc.
16. **ATTENZIONE:** prima d'installare o utilizzare l'apparecchio, leggere le informazioni elettriche e di sicurezza riportate sul fondo dell'apparecchio.
17. **ATTENZIONE:** per evitare rischi di incendio o shock elettrico, non esporre l'apparecchio alla pioggia o all'umidità, né a gocciolio o spruzzi d'acqua. Non appoggiare sull'apparecchio oggetti contenenti liquidi (ad esempio, vasi).
18. **ATTENZIONE:** rischio di esplosione in caso di sostituzione non corretta delle batterie. Sostituire le batterie solo con altre identiche o di tipo analogo.
19. **ATTENZIONE:** non esporre la batteria (o le batterie o il pacco batterie) a calore eccessivo (raggi solari, fiamme ecc.).
20. **ATTENZIONE:** L'adattatore ad alimentazione diretta viene utilizzato come dispositivo di scollegamento, che sarà sempre pronto all'uso.
21. **Corretto smaltimento:** questo simbolo indica che l'apparecchio non dev'essere smaltito insieme agli altri rifiuti domestici.

Batterie del telecomando: tenere la batteria del telecomando lontano dalla portata dei bambini. L'uso improprio potrebbe essere causa di incendio o ustioni chimiche. Non ricaricare, smontare, esporre a temperature superiori a 100°C (212°F). Sostituire la batteria soltanto con una del tipo e con il numero di modello corretto (pila al litio a bottone CR2032, 3 V).

Temperaturas operativas: el rango de temperaturas operativas para el Sistema de sonido Geneva es de 5,40° Celsius / 41,105 grados Fahrenheit.

Terminale di terra protettivo. L'apparecchio deve essere collegato a una presa di corrente di rete con connessione di messa a terra.

⚡ Terminale di messa a terra. L'apparecchio deve essere collegato a una presa di corrente di rete con connessione di messa a terra. Griglia anteriore: non appoggiare mai il dispositivo sul pannello della griglia anteriore per non danneggiarla. L'etichetta del prodotto si trova nella parte inferiore dell'apparecchio.

CERTIFICAZIONE

Certificazione CE

G-Lab GmbH dichiara che questo dispositivo è conforme ai requisiti essenziali e alle altre disposizioni pertinenti della Direttiva 1999/5/CE. La dichiarazione di conformità può essere consultata su richiesta a G-Lab GmbH, Zurigo, Svizzera o su <http://genevlab.com>.

CE 0979 

RICICLAGGIO

Il presente prodotto deve essere riciclato. I prodotti recanti questo simbolo NON devono essere gettati assieme alla normale spazzatura domestica. Alla fine del ciclo di vita del prodotto, questo dev'essere portato in un centro di raccolta specificamente destinato al riciclaggio dei apparecchi elettrici ed elettronici. Le autorità locali sapranno senz'altro fornire maggiori informazioni concernenti i punti di raccolta e restituzione.

La Direttiva Europea sui Rifiuti di Apparecchiature Elettriche ed Elettroniche (Direttiva RAEE) ha lo scopo di ridurre in modo considerevole la quantità di rifiuti destinata alla discariche, riduzione di conseguenza l'impatto ambientale sul pianeta e sulla salute umana. Agire in modo responsabile e provvedere al riciclaggio dei prodotti usati. Nel caso in cui il prodotto sia ancora utilizzabile, valutare la possibilità di darlo via o venderlo.

Pile scariche: Provvedere allo smaltimento delle pile usate in maniera appropriata, secondo quanto prescritto dalle leggi locali. Non gettare le pile nel fuoco.

PRODOTTO LASER CLASSE 1

Geneva® es una marca registrada de G-Lab GmbH.

Apple, iPod, iPhone and iPad are trademarks of Apple Computer, Inc. registered in the U.S. and other countries..

Il marchio registrato EmbracingSound® è di proprietà di Embracing Sound Experience AB.

La marca Bluetooth® y sus logos son marcas comerciales de Bluetooth SIG, Inc.

aptX is a trademark of CSR plc

©2013 G-Lab GmbH. Todos los derechos reservados. Bajo la ley de propiedad intelectual, este manual no podrá ser copiado, en su totalidad ni en parte, sin el previo consentimiento por escrito de G-Lab GmbH.

PANORAMICA

FONTI AUDIO

È possibile riprodurre musica dalle seguenti fonti audio:

- Radio FM
- Radio DAB+ (funziona solo nei paesi con servizio DAB+)
- CD audio
- Audio Bluetooth (con supporto per aptX e AAC)
- Dispositivi audio esterni con due ingressi Line-In

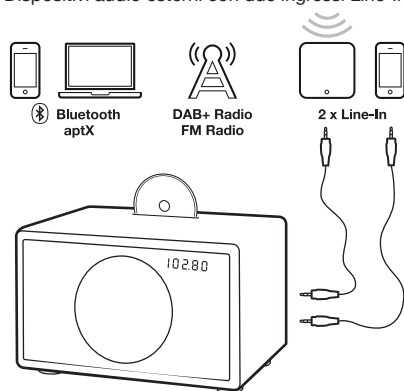

COLONNA DESTRA

+	Acceso/spento
VOL ↓	Volume
BASS ↓	Bassi
TREBLE ↓	Alti
Bluetooth	Bluetooth
CD	CD
RADIO	FM / DAB+
CD, Bluetooth: cambio brani	CD: avanti/indietro veloce (tenere premuto)
FM: modifica stazioni	FM: ricerca automatica (tenere premuto 1 sec.)
DAB+: modifica stazioni	DAB+: modifica stazioni
DAB+: scansione (tenere premuto 1 sec.)	DAB+: scansione (tenere premuto 1 sec.)
CD, Bluetooth: riproduzione/pausa	FM: mono/stereo (tenere premuto 1 sec.)
Mute	Mute
Espulsione CD	Espulsione CD
LINE IN	Line-in 1 (connettore "Line-In")
AIR	Line-in 2 (connettore "AIR")
P R E S E T	DAB / FM presets

TASTI A SFIORAMENTO

Power	Acceso/spento
+	Volume +
-	Volume -

M	Modalità:selezionareFM,DAB/DAB+,Line-In,AiroBluetooth
▲	Espulsione CD
◀ ▶	Modifica frequenza FM/DAB, brani CD e Bluetooth

MODEL L

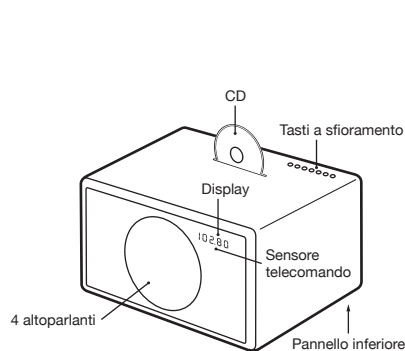

MODEL XL

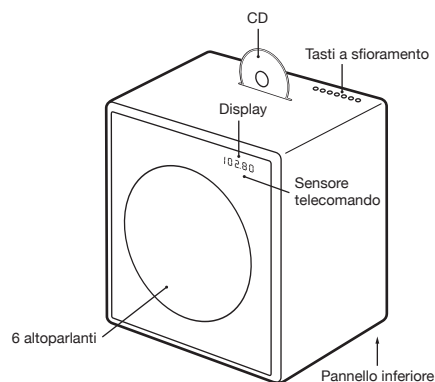

UTILIZZO DEL DISPOSITIVO

PER INIZIARE

1. Rimuovere la carta di protezione dal vano batterie del telecomando.
- 
2. Sul pannello inferiore, collegare l'antenna a filo integrata al connettore dell'antenna radio.
 3. Inoltre, sul pannello inferiore, collegare il cavo di alimentazione CA al connettore di alimentazione CA.

SELEZIONE DELLA SORGENTE AUDIO

È possibile selezionare la sorgente audio con i tasti del telecomando o il tasto a sfioramento **M**. Il pulsante **RADIO** sul telecomando alterna tra radio FM e DAB+.

RADIO FM

1. Toccare il tasto **RADIO** sul telecomando fino a quando il display visualizza una frequenza FM.
2. Per modificare la frequenza manualmente, selezionare una stazione FM con i tasti **◀** e **▶**.
3. Per la ricerca automatica di un'altra stazione, tenere brevemente premuti i tasti **◀** e **▶**.

Memorizzazione di una stazione radio predefinita.

1. Selezionare la stazione radio preferita con **◀** oppure **▶**.
2. Selezionare uno dei 6 tasti predefiniti sul telecomando e tenerlo premuto fino a quando la lettera corrispondente sul display inizia a lampeggiare. Ora la stazione è stata memorizzata.

Uso delle stazioni predefinite

Premere uno dei tasti predefiniti per richiamare una stazione radio.

DAB+

DAB+ (a volte detto anche radio digitale) è disponibile solo in alcuni paesi (Regno Unito, Germania, Svizzera, Norvegia, Hong Kong e altri). Model L/XL è compatibile con DAB e DAB+.

1. Premere il tasto **RADIO** sul telecomando fino a quando il display mostra DAB.
2. Selezionare una stazione DAB con **◀** e **▶**.

Funzione di scansione

Quando si utilizza il modello L/XL per la prima volta, la radio deve cercare le stazioni radio disponibili a livello regionale (si effettua con la funzione "Scan"). Dopo la scansione, le stazioni vengono memorizzate automaticamente.

- Entro 5 secondi dall'ingresso in modalità DAB, tenere premuto il tasto **▶▶** fino a quando appare "Scan". La funzione "Scan" è necessaria anche dopo un viaggio verso una nuova posizione con stazioni radio diverse, o quando si sposta la radio in un'altra stanza con caratteristiche di ricezione radio differenti.

Predefinite

Sono disponibili sei stazioni DAB+ predefinite che funzionano esattamente allo stesso modo delle predefinite in FM.

Quali sono gli standard DAB supportati?

Sono supportati gli standard DAB e DAB+ sulle seguenti frequenze:

- Banda 3: 5A...12D (174.928 MHz... 229.072 MHz).
- Canale 13: 13A...13F (230.784 MHz... 239.200 MHz).

Come si disattiva la funzione DAB+?

1. Selezionare **FM**.
2. Tenere premuto il tasto **RADIO** del telecomando per 5 secondi per attivare o disattivare la funzione DAB+.

CD

1. Inserire un CD nella fessura con il lato stampato rivolto verso la parte anteriore del dispositivo.
2. Il CD avvia automaticamente la riproduzione.
3. Per espellere il CD, premere il tasto **▲** sul telecomando oppure sui tasti a sfioramento.

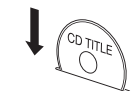

Navigazione

È possibile cambiare brano con i tasti **◀** e **▶**. Tenere premuti i tasti **◀** e **▶** per avanti e indietro rapido all'interno di un brano.

Il lettore CD supporta CD-R con file MP3?

No. Il lettore CD supporta solo CD audio. I CD-R con file MP3 e altri formati non sono supportati.

UTILIZZO DEL DISPOSITIVO

BLUETOOTH

I telefoni cellulari e i computer con Bluetooth possono connettersi al modello L/XL e riprodurre musica. Il telefono cellulare o il computer deve supportare Bluetooth A2DP

Configurazione iniziale ("Pairing") con iPhone®

1. Premere il tasto **⌘** sul telecomando. Attendere 20 secondi fino a quando sul display lampeggia "Pairing".
2. Selezionare "Settings" sull'iPhone®. Selezionare "General/Bluetooth". Attivare Bluetooth. I nuovi dispositivi Bluetooth vengono rilevati automaticamente. Dopo alcuni secondi apparirà "GENEVA L (Not Paired)".
3. Selezionare "GENEVA L". Ora il telefono è collegato ("Pairing") al modello L.
4. Se viene richiesto un codice PIN: inserire "0000" (quattro zeri).
5. Ora è possibile riprodurre musica sull'iPhone® e ascoltarla su Model L.

Guide di accoppiamento per altri dispositivi e telefoni cellulari

Andare su www.genevalab.com e selezionare "Support".

Impostazioni Bluetooth su iPhone®

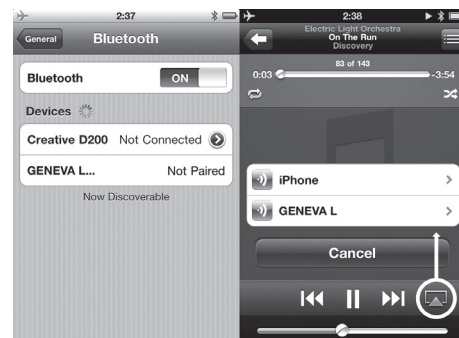

Impostazioni su iPhone® Riproduzione

Riprodurre musica

La maggior parte dei telefoni si collegano automaticamente a Model L/XL dopo la configurazione iniziale ("Pairing").

1. Premere il tasto **⌘** sul telecomando. Mentre Model L/XL si collega, il display visualizza "Connect" per alcuni secondi.
2. Ora la musica riprodotta sul telefono cellulare viene automaticamente trasmessa a Model L/XL.
3. Cambiare brano con **⏮** e **⏭**.

Audio Bluetooth di alta qualità con codec aptX e AAC

Alcuni telefoni cellulari supportano una qualità di trasmissione superiore rispetto al codec standard Bluetooth (SBC). Model L/XL supporta i codec di alta qualità aptX e AAC. Model L/XL seleziona automaticamente i codec Bluetooth aptX o AAC di alta qualità, se il telefono cellulare supporta questa funzionalità.

Informazioni di stato sul display

"**Search**": ricerca di dispositivi accoppiati in precedenza.

"**Connect**": connessione riuscita.

"**Pairing**": se la connessione di Model L/XL non avviene entro 20 secondi, Model L/XL entra in modalità di accoppiamento per 2 minuti.

"**Connected to XXX**": collegato con successo al dispositivo con il nome di XXX.

"**BLUE C**": un dispositivo è collegato.

"**BLUE —**": nessun dispositivo è collegato.

LINE - IN

Model L/XL ha due ingressi line-in per dispositivi audio esterni:

- Connettori RCA ("Line-In")
- Connettore da 3,5 mm ("Air") con funzionalità di accensione automatica

1. Collegare un'estremità di un cavo Line-in al connettore Line-in o Air sul pannello inferiore di Model L/XL (connettori RCA), quindi collegare l'altra estremità del cavo al dispositivo audio (cuffie o connettore Line-Out).

2. Premere il tasto **LINE-IN** oppure **AIR** sul telecomando.

ACCENSIONE / SPEGNIMENTO AUTMATICO

Accensione con il connettore AIR

Se un dispositivo audio esterno ha la sua uscita audio collegata al connettore AIR, Model L/XL si accende automaticamente non appena c'è un segnale audio sul connettore AIR. Il connettore AIR è adatto per dispositivi di streaming audio in rete, ad esempio Apple AirPort Express (AirPlay) e prodotti Sonos. Quando si accende un dispositivo di streaming, si accende automaticamente Model L/XL.

Spegnimento con la funzione di risparmio energetico

Model L / XL si spegne automaticamente dopo 15 minuti se non vi è alcuna connessione Bluetooth attiva, nessun CD è in riproduzione, o se non vi è alcun segnale audio sul connettore Line-in /AIR.

RISOLUZIONE DEI PROBLEMI

Model L / XL non si accende quando tocco il tasto **⏻**.

Toccare **⏻** solo con un dito. Non toccare il resto del pannello touch con le altre dita. Il pannello touch funziona correttamente con un solo dito.

Perché Model L / XL si spegne?

La funzione di risparmio energetico spegne automaticamente Model L / XL. Model L / XL si spegne automaticamente dopo 15 minuti se non vi è alcuna connessione Bluetooth attiva, nessun CD è in riproduzione o se non vi è alcun segnale di ingresso Line-in. Quando questo accade, il display visualizza "ECO OFF".

Perché il mio cellulare non si connette?

Consultare le pagine di supporto all'indirizzo genevalab.com.

Come si ripristina Bluetooth?

È possibile memorizzare fino a tre dispositivi Bluetooth accoppiati. Per cancellare la memoria, effettuare le seguenti operazioni:

1. Selezionare Bluetooth su Model L / XL.
2. Entro 5 secondi dall'entrata in modalità Bluetooth, tenere premuto fino a visualizzare "RESET".
3. Associare nuovamente il telefono cellulare.

Qual è il PIN per una connessione Bluetooth?

Il PIN è: 0000 (4 zeri). Non tutti i computer o telefoni cellulari richiedono un codice PIN durante l'impostazione iniziale (Pairing).

La connessione durante l'ascolto tramite Bluetooth è inaffidabile e si interrompe.

- Avvicinare il telefono cellulare a Model L / XL.
- Allontanarsi o spegnere altri dispositivi wireless che possono disturbare la connessione Bluetooth (ad esempio WLAN / Wi-Fi, altri telefoni cellulari, ecc.)

La ricerca automatica FM non trova tutte le stazioni

La funzione di ricerca automatica FM (tenere premuto il tasto **⏮** oppure **⏭**) trova solo le stazioni con un segnale forte.

Come si cancella o si sovrascrive una stazione predefinita?

Le stazioni predefinite memorizzate non devono essere cancellate; è sufficiente seguire la procedura per memorizzare una nuova stazione predefinita.

Non riesco a spegnere il dispositivo, il display mostra "Air active — cannot turn off" (Air attivo - impossibile spegnere)

È ancora presente un segnale audio sul connettore Air. Interrompere la sorgente audio o scollegare il dispositivo esterno dal connettore AIR.

Come si sostituisce la batteria del telecomando?

1. Spingete la leva piccola nella direzione della freccia con il dito o con un piccolo cacciavite.
2. Mentre tenete premuta la leva piccola, fate scivolare fuori lo scomparto della batteria.
3. Sostituite la batteria (3V agli ioni di litio, 3V CR2032). Controllate che la batteria sia inserita secondo la giusta polarità.

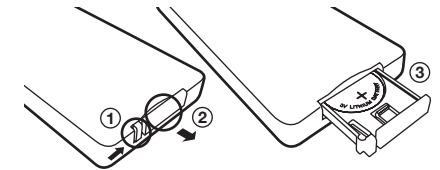

Come è possibile verificare che il telecomando funziona?

Ogni volta che si preme un tasto sul telecomando, una spia rossa sul display si accende brevemente.

Come è possibile ascoltare in stereo solo da un altoparlante?

All'interno del mobile in legno ci sono due (Model L) o quattro (Model XL) camere acustiche per i canali sinistro e destro. Utilizzando l'algoritmo EmbracingSound®, Model L / XL crea una vera riproduzione stereo con due camere acustiche molto vicine l'una all'altra.

Come si pulisce il dispositivo?

Utilizzare un panno asciutto e morbido per evitare graffi sulla superficie. Non utilizzare detergenti a base di alcool o altri solventi per pulire la superficie del mobiletto, poiché potrebbero danneggiare lo smalto e causare danni elettrici. Prima della pulizia, disconnettere il dispositivo dalla presa di alimentazione AC.

SUPPORTO E ASSISTENZA

Maggiori informazioni, risoluzione dei problemi

Selezionare "Supporto e Assistenza" su genevalab.com.

Assistenza e riparazione

Se l'apparecchio è danneggiato e necessita un intervento di riparazione, contattare il proprio rivenditore di fiducia. L'elenco dei rivenditori nella propria zona di residenza è disponibile su genevalab.com.

Garanzia

Consultare le condizioni di garanzia specifiche valide nel proprio Paese di residenza su genevalab.com.

BELANGRIJKE VEILIGHEIDSINSTRUCTIES

1. Lees deze instructies.
2. Bewaar deze instructies.
3. Let op alle waarschuwingen
4. Volg alle instructies
5. Gebruik dit toestel niet in de buurt van water.
6. Maak het toestel schoon met een droge doek.
7. Blokkeer de ventilatiegaten of groeven niet. Installeer het toestel in overeenstemming met de instructies van de fabrikant.
8. Plaats het toestel niet in de buurt van warmtebronnen zoals radiatoren, verwarmingsroosters, kachels of andere apparaten (waaronder versterkers) die warmte produceren.
9. Vernietig de beveiliging van deze gepolariseerde stekker of stekker met aarding niet. Een gepolariseerde stekker heeft twee pinnetjes waarvan het ene breder is dan het andere. Een stekker met aarding heeft twee pinnetjes en een aarding. Het derde, bredere pinnetje is er voor uw veiligheid. Als de stekker niet past in uw stopcontact, raadpleeg dan een electricien voor de vervanging van het stopcontact.
10. Zorg ervoor dat er niet op het netsnoer kan worden gelopen en dat het niet kan worden geplooid. Wees in het bijzonder voorzichtig voor stekkers, stopcontacten en daar waar het netsnoer uit het toestel komt.
11. Gebruik enkel hulpstukken/accessoires die door de fabrikant gespecificeerd zijn.
12. Gebruik alleen met het karretje, stand, driepikkel of tabelle gespecificeerd door de producent of verkocht met het toestel. Wanneer er een karretje wordt gebruikt, wees dan voorzichtig wanneer u het karretje met het toestel erop beweegt opdat het niet omvalt en tot schade leidt.
13. Trek de stekker van dit toestel uit het stopcontact bij onweer of wanneer het lange tijd niet wordt gebruikt.
14. Laat onderhoud en herstellingen uitvoeren door bevoegd onderhoudspersoneel. Reparaties zijn nodig wanneer het toestel op één of andere manier is beschadigd. Dit kan zijn als het netsnoer of de stekker is beschadigd, als een vloeistof werd gemorst of kleine voorwerpen in het toestel zijn gevallen, als het toestel werd blootgesteld aan regen of vocht, als het niet normaal werkt of als het is gevallen.
15. Installeer of bouw dit toestel niet in op een gesloten plaats zoals een boekenrek of een gelijkaardig meubelstuk en zorg dat het goed geventileerd wordt. De ventilatie mag niet verhinderd worden door de ventilatiegroeven te bedekken met voorwerpen zoals kranten, tafelkleedjes, gordijnen enz.
16. **OPGELET:** Informatie over elektrische gegevens en veiligheid bevindt zich onderaan het toestel. Lees die voor het toestel te installeren of te bedienen.
17. **OPGELET:** Stel het toestel niet bloot aan regen of vocht om het risico op brand of elektrische schokken te verkleinen. Het toestel mag niet blootgesteld worden aan druppelend of opspattend water en met water gevulde voorwerpen zoals vazen mogen niet op het toestel worden geplaatst.
18. **OPGELET:** Er is ontploffingsgevaar bij foutieve vervanging van een batterij. Vervang de batterij alleen met een identieke of equivalente batterij.
19. **OPGELET:** De batterij (batterij, batterijen of pak batterijen) mag niet blootgesteld worden aan hitte zoals zon, vuur en dergelijke.
20. **OPGELET:** De stekker moet altijd direct uitgetrokken kunnen worden. Zorg ervoor dat dit altijd mogelijk is.
21. **Juist wegwerpen van het product.** Deze markering betekent dat het product in de hele E.U. niet mag weggegooid worden met het huisvuil. Recycleer het op verantwoorde wijze om het hergebruik van materialen te stimuleren en om mogelijke schade van ongecontroleerd weggegooid afval aan het milieu en aan de menselijke gezondheid te vermijden. Raadpleeg de terugbrengen en ophaalsystemen om u te ontdoen van uw oud toestel of raadpleeg de handelaar waar u het gekocht hebt.

Batterijen in de afstandbediening: batterij van de afstandbediening buiten bereik van kinderen houden. Bij verkeerde omgang ermee kan ze brand of een chemische brandwonde veroorzaken. Batterij niet heropladen, uit elkaar halen en verhitten boven 100°C. Alleen vervangen met een batterij van het juiste type en met het juiste modelnummer (CR2032 lithium muntstukbatterij, 3 V).

Werkings temperatuur: de aanbevolen werkingstemperatuur van het apparaat bevindt zich tussen 5 en de 40 graden Celsius.

Aardingsklem als beveiliging. Steek de stekker van het apparaat in een geaard stopcontact.

Beschermende aardingsklem. Het apparaat moet worden aangesloten op een stopcontact met beschermende aardingsaansluiting. Voorste rooster: laat het apparaat nooit rusten op het voorste roosterpaneel, dit zal het rooster beschadigen. Het productlabel bevindt zich aan de onderkant van het apparaat.

CONFORMITEIT**CE Conformiteit**

G-Lab GmbH verklaart dat dit toestel conform is met de essentiële vereisten en de andere relevante voorwaarden van de Europese Richtlijn 1999/5. De conformiteitsverklaring kan op verzoek via G-Lab GmbH, te Zürich, Zwitserland of op <http://genevalab.com> worden geraadpleegd.

CE 0979 

RECYCLAGE

Dit product kan worden gerecycled. Producten met dit symbool mogen NIET worden weggegooid met het normale huishoudelijke afval. Breng het product op het einde van zijn levensduur naar een verzamelpunt, gespecialiseerd in de recycling van elektrische en elektronische toestellen. Ontdek meer over het terugbrengen en over de-ze verzamelpunten via uw plaatselijke autoriteiten.

De Europese Richtlijn voor Afval van Elektrische en Elektronische Apparatuur (AEEA) werd opgelegd om de hoeveelheid afval op stortterreinen ernstig te verminderen en zo de impact op het milieu van de planeet en op de gezondheid van de mensen te reduceren. Gelieve u verantwoordelijk te gedragen bij het recyclen van gebruikte producten. Als dit product nog bruikbaar is, overweeg dan om het weg te geven of te verkopen.

Gebruikte batterijen: Gooi gebruikte batterijen op de juiste manier weg en volg daarbij de plaatselijke regels. Batterijen niet op een vuur plaatsen.

LASERPRODUCT VAN KLASSE 1

Geneva® is een geregistreerd handelsmerk van G-Lab GmbH. Apple, iPod, Apple, iPod, iPhone and iPad are trademarks of Apple Computer, Inc. registered in the U.S. and other countries. Het EmbracingSound®-handelsmerk is eigendom van Embracing Sound Experience AB. Het Bluetooth®-opschrift en de logo's ervan zijn geregistreerde handelsmerken en eigendom van Bluetooth SIG, Inc. aptX is a trademark of CSR plc © 2013 G-Lab GmbH. Alle rechten voorbehouden. In overeenkomst met de auteursrechten mag deze handleiding noch in zijn geheel noch gedeeltelijk gecopieerd worden zonder de schriftelijke toestemming van G-Lab GmbH.

OVERZICHT

GELUIDSBRONNEN

U kunt muziek afspelen van de volgende geluidsbronnen:

- FM-radio
- DAB+-radio (Werkt alleen in landen met DAB+-service)
- Audio CD
- Bluetooth audio (met ondersteuning voor aptX en AAC)
- Externe geluidsapparaten met twee Line-In-ingenangen

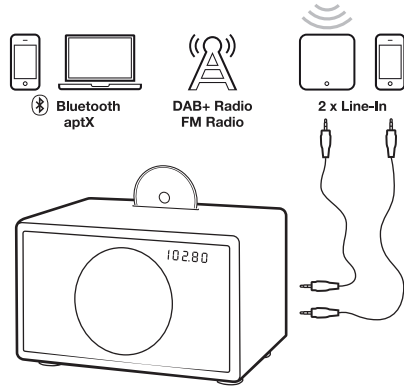

AFSTANDSBEDIENING

	Aan - / uitzetten
	VOLUME Volume
	BASS Bass
	TREBLE Treble
	Bluetooth
	CD
	RADIO FM / DAB+
	CD, Bluetooth: nummer kiezen CD: vooruitspoelen / achterspoelen (ingedrukt houden) FM: station kiezen FM: auto-zoeken (1 sec. ingedrukt houden) DAB+: station kiezen DAB+: scan (1 sec. ingedrukt houden)
	CD, Bluetooth: afspelen / pauze FM: mono/stereo (1 sec. ingedrukt houden)
	Dempen
	CD uitwerpen
	LINEIN Line-in 1 ("Line-In"-aansluiting)
	AIR Line-in 2 ("AIR"-aansluiting)
	P R E S E T DAB / FM presets

DRUKTOETSEN

	Aan- / uitzetten
	Volume +
	Volume -

	Modus: selecteer FM, DAB/DAB+, Line-In, Air of Bluetooth
	CD uitwerpen
	FM/DAB-frequentie kiezen, CD & Bluetooth-nummers

MODEL L

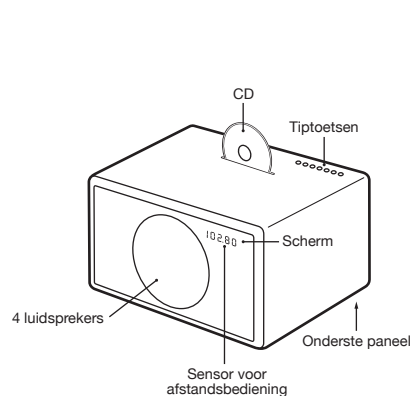

MODEL XL

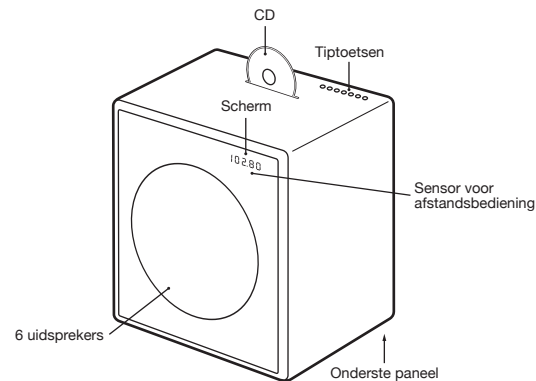

HET APPARAAT GEBRUIKEN

AAN DE SLAG

1. Verwijder het beschermingspapier van het batterij-compartiment van de afstandsbediening.

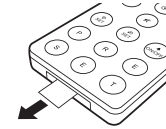

2. Sluit op het onderste paneel, de bijgeleverde draadantenne aan op de radio-antenne-aansluiting.
3. Sluit ook op het onderste paneel, het netsnoer aan op de AC-voedingsaansluiting.

DE GELUIDSBRON SELECTEREN

De geluidsbron kan worden geselecteerd met de toetsen van de afstandsbediening of de tiptoets **M**. Met de **RADIO** knop op de afstandsbediening schakelt u tussen FM en DAB+-radio.

FM-RADIO

1. Druk op de **RADIO** toets van de afstandsbediening tot een FM-frequentie op het scherm verschijnt.
2. Om de frequentie te wijzigen kunt u manueel een FM-station selecteren met de **←** en **→** toetsen.
3. Om automatisch te zoeken naar een ander station houdt u de **←** en **→** toetsen gedurende een korte tijd ingedrukt.

Opslaan van een radiostation in een preset.

1. Selecteer uw favoriete radiostation met **←** of **→**.
2. Selecteer een van de 6 voorgeprogrammeerde toetsen op de afstandsbediening, en blijf drukken totdat de desbetreffende letter op het scherm begint te knipperen. Het station is nu opgeslagen.

De presets gebruiken

Druk op een van de voorgeprogrammeerde toetsen om een radiostation op te roepen.

DAB+

DAB+ (ook wel digitale radio genoemd) is alleen beschikbaar in bepaalde landen (Verenigd Koninkrijk, Duitsland, Zwitserland, Noorwegen, Hongkong en meer). Het model L/XL is compatibel met DAB en DAB+.

1. Druk op de **RADIO** toets van de afstandsbediening tot DAB op het scherm verschijnt.
2. Selecteer een DAB-station met **←** en **→**.

Scan-functie

Wanneer u uw Model L/XL voor de eerste keer gebruikt moet de radio zoeken naar beschikbare radiostations in uw regio (met behulp van de "Scan"-functie). Na een scan, zullen de stations automatisch worden opgeslagen.

- Binnen 5 seconden na het activeren van DAB-modus, houdt u de **→** knop ingedrukt totdat "Scan" verschijnt.

"Scan" is ook nodig na een reis naar een nieuwe locatie met verschillende radiostations, of wanneer u de radio verplaatst naar een andere kamer met verschillende radio-ontvangsteigenschappen.

Presets

Er zijn zes DAB+-presets beschikbaar en ze werken op precies dezelfde manier als de FM-presets.

Welke DAB-standaarden worden ondersteund?

De DAB en DAB+-standaarden worden ondersteund, op de volgende frequenties:

- Band 3: 5A...12D (174.928 MHz... 229.072 MHz).
- Kanaal 13: 13A...13F (230.784 MHz... 239.200 MHz).

Hoe kan ik de DAB+-functie uitschakelen?

1. Selecteer **FM**.
2. Houd de **RADIO** -toets van de afstandsbediening 5 seconden ingedrukt om de DAB+-functie in- of uit te schakelen.

CD

1. Plaats een CD in de sleuf, met de bedrukte kant naar de voorkant van het apparaat gericht.
2. De CD zal automatisch beginnen afspelen.
3. Om de CD uit te werpen, drukt u op de **UITWERPEN** toets op de afstandsbediening of op de tiptoetsen.



Navigatie

U kunt nummers kiezen met de toetsen **←** en **→**. Houd de **←** en **→** toetsen ingedrukt om een nummer vooruit- of achteruit te spoelen.

Ondersteunt de CD-speler CD-R met MP3-bestanden?

Nee, de CD-speler ondersteunt alleen Audio CD's. CD-R met MP3 en andere formaten worden niet ondersteund.

HET APPARAAT GEBRUIKEN

BLUETOOTH

Mobiele telefoons en computers met Bluetooth kunnen verbinding maken met het Model L/XL en muziek afspelen. De mobiele telefoon of computer moet Bluetooth A2DP ondersteunen.

Eerste installatie ("Pairing") met de iPhone®

1. Druk op de **⌘** toets op de afstandsbediening. Wacht 20 seconden totdat het scherm "Pairing" knipperend weergeeft.
2. Selecteer "Instellingen" op uw iPhone®. Selecteer "Algemeen / Bluetooth". Schakel Bluetooth in. Nieuwe Bluetooth-apparaten worden automatisch gedetecteerd. Na een paar seconden zal er "GENEVA L (Niet gekoppeld)" verschijnen.
3. Selecteer "GENEVA L". De telefoon is nu verbonden ("Pairing") met het Model L.
4. Als u wordt gevraagd om een PIN: voer dan "0000" (vier nullen) in.
5. U kunt nu muziek afspelen op een iPhone® en er naar luisteren op het Model L.

Koppelgidsen voor andere apparaten en mobiele telefoons

Ga naar www.genevalab.com en selecteer "Ondersteuning."

Bluetooth-instellingen op de iPhone®

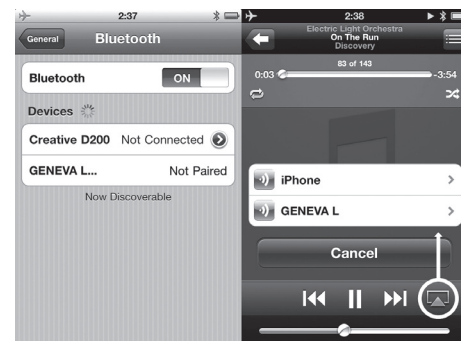

Instellingen op de iPhone® Spelen

Muziek afspelen

De meeste telefoons maken automatisch verbinding met het Model L / XL na de eerste installatie ("Pairing").

1. Druk op de **⌘** toets op de afstandsbediening. Terwijl het Model L / XL verbinding maakt, geeft het scherm gedurende enkele seconden "Connect" weer.
2. Nu zal de muziek die wordt afgespeeld op uw mobiele telefoon automatisch worden gestreamd naar het Model L / XL.
3. Kies tussen nummers met **⏮** en **⏭**.

Hoogwaardige Bluetooth-audio met aptX- en AAC-codecs

Sommige mobiele telefoons ondersteunen een hogere overdrachtskwaliteit dan de standaard Bluetooth-codec (SBC). Het Model L / XL ondersteunt de hoogwaardige aptX- en AAC-codecs. Het Model L / XL selecteert automatisch de hoogwaardige Bluetooth aptX- of AAC-codecs, als de mobiele telefoon deze functie ondersteunt.

Statusinformatie op het scherm

"Search": Zoeken naar eerder gekoppelde apparaten.

"Connect": Verbinding succesvol.

"Pairing": Als het Model L / XL geen succesvolle verbinding heeft gemaakt binnen 20 seconden, zal het Model L / XL gedurende 2 minuten in koppelmodus gaan.

"Connected to XXX": Met succes verbonden met het apparaat met de naam XXX.

"BLUE C": Een apparaat is verbonden.

"BLUE —": Geen apparaat is verbonden.

LINE - IN

Het Model L / XL beschikt over twee line-in-ingangen voor externe geluidsapparaten:

- RCA-aansluiting ("Line-In")
- 3.5 mm aansluiting ("Air") met automatische inschakelfunctie

1. Sluit een uiteinde van een Line-In-kabel aan op de Line-In of Air-aansluiting aan de onderkant van het Model L / XL (RCA-aansluitingen), sluit vervolgens het andere uiteinde van de kabel aan op het geluidsapparaat (hoofdtelefoon- of Line-Out-aansluiting).
2. Druk op de **LINE-IN** of **AIR** toets op de afstandsbediening.

AUTOMATISCH IN / UITSCHAKELLEN

Inschakelen met de AIR-aansluiting

Als een extern geluidsapparaat via zijn audio-uitgang is aangesloten op de AIR-aansluiting, zal het Model L / XL automatisch inschakelen, zodra er een geluidssignaal op de AIR-aansluiting aanwezig is. De AIR-aansluiting is geschikt voor netwerkgeluidstreaning-apparaten, zoals de Apple AirPort Express (AirPlay) en Sonos-producten. Bij het inschakelen van een streaming-apparaat, zal het automatisch het Model L / XL inschakelen.

Uitschakelen met de energiebesparende functie

Het Model L / XL schakelt zichzelf automatisch uit na 15 minuten als er geen actieve Bluetooth-verbinding is, geen CD wordt afgespeeld, of als er geen geluidssignaal op Line-in/AIR-aansluitingen aanwezig is.

PROBLEEMOPLOSSINGEN

Model L / XL gaat niet aan wanneer ik op de toets **⏻** druk.

Druk **⏻** slechts met één vinger. Raak de rest van het aanraakpaneel niet aan met uw andere vingers. Het aanraakpaneel werkt juist wanneer het slechts met een vinger bediend wordt.

Waarom schakelt het Model L / XL zichzelf uit?

De energiebesparende functie schakelt het Model L / XL automatisch uit. Het Model L / XL schakelt zichzelf automatisch uit na 15 minuten als er geen actieve Bluetooth-verbinding, geen CD wordt afgespeeld of als er geen signaal op de line-in-ingangen aanwezig is. Wanneer dit gebeurt, verschijnt op het scherm "ECO OFF".

Waarom wil mijn mobiele telefoon niet verbinden?

Raadpleeg de ondersteuningspagina's op genevalab.com.

Hoe kan ik Bluetooth resetten?

Er kunnen maximaal drie gekoppelde Bluetooth-apparaten worden opgeslagen. Om het geheugen te wissen voert u de volgende stappen uit:

1. Selecteer Bluetooth op Model L / XL.
2. Binnen 5 seconden na het activeren van de Bluetooth-modus, houdt u **⏻** ingedrukt tot "RESET" wordt weergegeven.
3. Koppel uw mobiele telefoon opnieuw.

Wat is de pincode voor een Bluetooth-verbinding?

De pincode is: 0000 (4 nullen). Niet alle computers of mobiele telefoons vereisen een pincode tijdens de eerste installatie (Pairing).

Ik ondervind een onbetrouwbare verbinding met storings bij het luisteren via Bluetooth.

- Plaats de mobiele telefoon dicht bij het Model L / XL.
- Verplaats of schakel andere draadloze apparaten uit die een Bluetooth-verbinding kunnen verstoren (bijvoorbeeld WLAN / WiFi, andere mobiele telefoons enz.).

De FM-automatische zoekfunctie kan niet alle zenders vinden

De FM-automatische zoekfunctie (ingedrukt houden **⏮** of **⏭** toetsen) vindt alleen zenders met een sterk signaal.

Hoe kan ik een preset wissen of overschrijven?

Opgeslagen presets moeten niet gewist worden; volg gewoon de stappen om een nieuw station op te slaan in een preset.

Ik kan het apparaat niet uitschakelen, op het scherm verschijnt "Air actief – kan niet uitschakelen"

Er is nog een geluidssignaal op de Air-aansluiting. Stop de geluidsbron of ontkoppel het externe apparaat van de AIR-aansluiting.

How vervang ik de batterij van de afstandsbediening?

1. Duw de kleine hendel in de richting van de pijl met uw vinger of met een kleine schroevendraaier.
2. Blijf de kleine hendel vasthouden, en schuif de batterijhouder naar buiten.
3. Vervang de batterij (3V lithiumbatterij, 3V CR2032). Controleer of de batterij met de juiste polariteit geplaatst is.

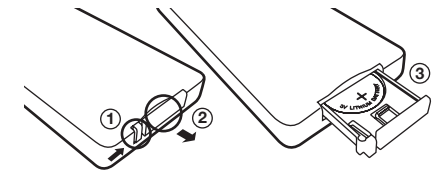

Hoe kan ik controleren of de afstandsbediening werkt?

Telkens wanneer een toets wordt ingedrukt op de afstandsbediening, zal een klein rood lampje op het scherm kort branden.

Hoe kan ik in stereo luisteren uit slechts een luidspreker?

In de kast bevinden zich twee (Model L) of vier (Model XL) akoestische kamers, voor het linker en rechter kanaal. Met behulp van de EmbracingSound® algoritme creëert het Model L / XL een echte stereoweergave met twee akoestische kamers die zich zeer dicht bij elkaar bevinden.

Hoe maak ik het toestel schoon?

Gebruik een zachte, droge doek om krassen op het oppervlak van de geluidskast te vermijden. Bij het schoonmaken geen reinigingsalcohol of andere oplosmiddelen gebruiken op het oppervlak, omdat dit de lak kan beschadigen of tot elektrische defecten kan leiden. Haal het toestel voor het schoonmaken uit het stopcontact.

SUPPORT

Meer informatie en probleemoplossingen

Kijk op de "Support"-pagina's op genevalab.com.

Onderhoud en reparatie

Als het product beschadigd is en gerepareerd moet worden, neem dan contact op met uw handelaar. Ga naar genevalab.com om een handelaar te vinden in uw streek.

Garantie

Bekijk de specifieke voorwaarden voor uw land op genevalab.com

VIGTIGE SIKKERHEDSOPLYSNINGER

1. Læs disse instruktioner.
2. Gem disse instruktioner.
3. Følg alle advarsler.
4. Følg alle instruktioner.
5. Brug ikke dette apparat nær ved vand.
6. Rengør kun med en tør klud.
7. Bloker aldrig ventilationsåbninger. Installér i henhold til fabrikantens instruktioner.
8. Installér ikke nær ved varmekilder såsom radiatorer, indblæsningsriste, kakkelovne, eller andre apparater (inklusive forstærkere) som afgiver varme.
9. Sid ikke den foreslåede sikkerhedsforanstaltning om jordforbundet eller polariseret stik overhørig. Polariserede stik har to stikben, hvoraf det ene er bredere end det andet. Jordstik har to stikben og en tredje jordgren. Det brede stikben eller den tredje jordgren er anbragt som en sikkerhedsforanstaltning. Hvis det medfølgende stik ikke passer ind i stikkontakten, skal du bede en kvalificeret elektriker om at udskifte den forældede stikkontakt.
10. Beskyt strømledningen fra at blive trådt på eller klemt, især ved stikkene, stikforbindelser og stedet hvor de går ud af apparatet.
11. Brug kun tilkoblinger/tilbehør angivet af fabrikanten.
12. Brug kun vogne, standere, stativer, rammer eller borde, som er specificeret af fabrikanten eller sælges sammen med udstyret. Hvis udstyret transporteres på en vogn, skal der udvises forsigtighed så det ikke krænger over.
13. Træk stikket til apparatet ud under tordenvej eller når det ikke bruges over lange perioder.
14. Overlad alt service til det kvalificerede personale. Service er nødvendig når apparatet er blevet beskadiget på hvilken som helst måde, såsom beskadigelse af strømledningen eller strømstikket, hvis væske spildes eller ting falder ind i apparatet, hvis apparatet er blevet udsat for regn eller fugt, eller hvis apparatet ikke virker normalt eller er blevet tabt på gulvet.
15. Installer ikke udstyret på afgrænset plads eller rum beregning til indbygning som for eksempel bogreoler eller lignende, og sørg for god ventilation. Apparatets ventilation må ikke forhindres ved at dække ventilationsåbningerne med ting, f.eks. aviser, bordduge, gardiner osv.
16. **ADVARSEL:** Læs venligst sikkerheds- og el-oplysningerne på bunden af den udvendige emballage inden udstyret installeres.
17. **ADVARSEL:** For at reducere risikoen for brand og elektrisk stød må du ikke udsætte udstyret for regn eller fugt. Der må ikke dryppes eller sprøjtes væsker på apparatet, og der ikke stilles genstande med væske i (f.eks. vaser) på apparatet.
18. **FORSIGTIG:** Eksplosionsfare hvis batteriet ikke er korrekt udskiftet. Udskift kun med samme eller tilsvarende type.
19. **ADVARSEL:** Batteriet (batteri eller batterier eller batteripakke) må ikke udsættes for høj varme som solskin, ild eller lignende.
20. **ADVARSEL:** Den direkte plug-in adapter anvendes som afbryder-apparat og skal altid være klar til brug.
21. **Korrekt bortskaffelse af dette produkt.** Dette mærke på produktet eller i dokumentationen angiver, at produktet ikke må bortskaffes sammen med almindeligt husholdningsaffald inden for EF-området. For at undgå skadelige miljø- eller sundhedspåvirkninger på grund af ukontrolleret bortskaffelse skal dette produkt genbruges på ansvarlig vis for at fremme bæredygtig genbrug af materialer. Det brugte udstyr skal bortskaffes gennem retur- og indsamlingssystemer eller ved at kontakte forhandleren, hvor det er købt. Forhandleren kan modtage udstyret og sørge for miljømæssig korrekt genbrug.

Batterier i fjernbetjeningen: Opbevar batteriet i fjernbetjeningen udenfor børns rækkevidde. Batteriet kan forårsage brand eller kemisk forbrænding ved fejlhåndtering. Må ikke oplades, skilles ad eller opvarmes til over 100° C. Udskift kun batteriet med et batteri af korrekt type og modelnummer (CR2032 litiumbatteri, 3 V).

Anvendelsestemperaturer: Den anbefalede anvendelsestemperatur for apparatet er fra 5 til 40 grader Celsius / 41 til 104 grader Fahrenheit.

Beskyttende jordklemme. Apparatet skal tilsluttes til lysnettet med en beskyttende jordklemme.

⊕ **Beskyttende jordforbindelsesklemme.** Apparatet skal tilsluttes el-nettets stikkontakt beskyttet med jordforbindelse. Forreste rist: Apparatet må aldrig hvile på det forreste ristpanel, da det ville medføre skader på risten. Produktets etiket sidder på enhedens bagside.

OVERENSSTEMMELSE

CE-overensstemmelse

G-Lab GmbH erklærer, at denne enhed er i overensstemmelse med de grundlæggende betingelser og andre relevante bestemmelser i EU-direktiv 1999/5. Over-ensstemmelseserklæringen kan ses efter anmodning hos G-Lab GmbH, Zurich, Schweiz eller på <http://genevalab.com>.

CE 0979 

GENBRUG

Dette produkt kan genbruges. Produkter som bærer dette symbol må IKKE bortskaffes sammen med normalt husholdningsaffald. Ved afslutningen af dette produkts levetid skal det bringes til et indsamlingssted til genbrug af elektriske og elektroniske apparater. Få mere at vide om tilbageleverings- og indsamlingssteder via de lokale myndigheder.

Det europæiske direktiv for affald af elektrisk og elektronisk udstyr (WEEE) blev igangsat for at nedsætte mængden af affald som bliver sendt til lossepladser, og hermed reducere miljøpåvirkningen på planeten og på menneskers sundhed. Vær ansvarlig ved at genbruge brugte produkter. Hvis dette produkt stadig fungerer, kan du overveje at forære det væk eller sælge det.

Brugte batterier: Bortskaf venligst brugte batterier korrekt i henhold til de lokale regler. Kast ikke batteriet ind i åben ild.

LASERPRODUKT KLASSE 1

Geneva® er et varemærke fra G-Lab GmbH. Apple, iPod, iPhone og iPad are trademarks of Apple Computer, Inc. registered in the U.S. and other countries. Varemærket EmbracingSound® tilhører Embracing Sound Experience AB. Bluetooth®-ordmarkeringen og logo er varemærker fra Bluetooth SIG, Inc. aptX is a trademark of CSR plc © 2013 G-Alle rettigheder forbeholdes. I henhold til lovene om ophavsret, må denne vejledning ikke kopieres helt eller delvist, uden skriftlig tilladelse fra G-Lab GmbH.

OVERSIGT

LYDKILDER

Du kan afspille musik fra følgende lydkilder:

- FM-radio
- DAB+-radio (udelukkende tilgængelig i lande med DAB+-service)
- Audio-cd
- Bluetooth audio (med understøttelse for aptX og AAC)
- Udvendige lydkilder med to Line-In indgange

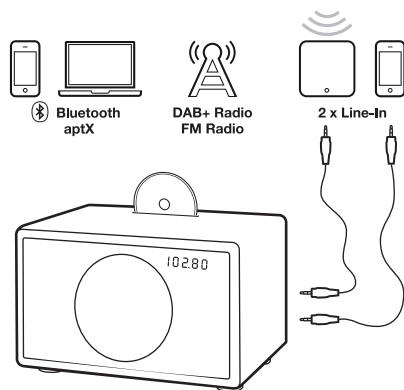

FJERNBETJENING

+	Tænd / sluk
VOL VOL	Lydstyrke
BASS BASS	Baskontrol
TREBLE TREBLE	Treble-kontrol
Bluetooth	Bluetooth
CD	CD
RADIO	FM / DAB+
CD, Bluetooth: For at skifte nummer CD: Hurtig frem/tilbage (hold nede) FM: For at skifte stationer FM: Automatisk søgning (hold nede i 1 sekund) DAB+: For at skifte stationer DAB+: Scan (hold nede i 1 sekund)	
 	CD, Bluetooth: Afspil/pause FM: Mono/stereo (hold nede i 1 sekund)
Mute	Mute
▲	Skubber cd'en ud
LINE IN	Line-in 1 (stikforbindelse "Line-In")
AIR	Line-in 2 (stikforbindelse "AIR")
P R E S E T	DAB / FM lagrede stationer

BERØRINGSTASTER

⏻	Tænd / sluk
+	Lydstyrke +
-	Lydstyrke -

M	Tilstand: vælg FM, DAB / DAB+, Line-In, Air eller Bluetooth
▲	Skubber cd'en ud
◀ ▶	Skifter FM/DAB frekvens, CD & Bluetooth numre

MODEL L

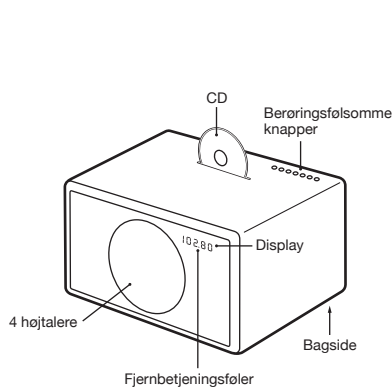

MODEL XL

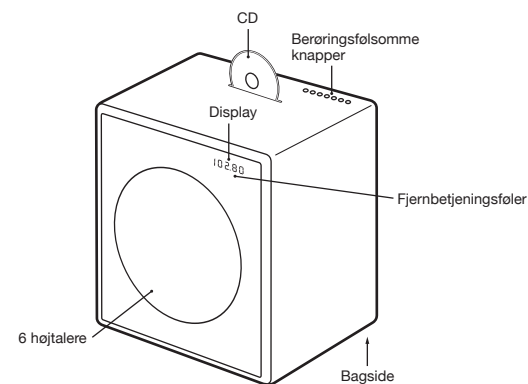

BRUG AF APPARATET

KOMME I GANG

1. Fjern beskyttelsespapiret fra fjernbetjeningens batterium.

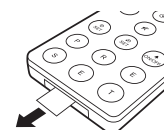

2. Forbind den medfølgende ledningsantenne med radioantennens stikforbindelse på bagsiden.
3. Forbind vekselstrømskablet med vekselstrømsstikforbindelsen på bagsiden.

VALG AF LYDKILDE

Lydkilden vælges enten med fjernbetjeningsknapperne eller ved brug af berøringsknappen **M**.

RADIO-tasten på fjernbetjeningen skifter mellem FM- og DAB+ radio.

FM-RADIO

1. Tryk på **RADIO**-knappen på fjernbetjeningen, indtil displayet viser en FM-frekvens.
2. For at skifte frekvensen manuelt, vælg en FM-station ved brug af **◀** og **▶** knapperne.
3. For at søge en anden station automatisk, hold **◀** og **▶** knapperne nede i kort tid.

Gem en radiostation ved brug af lagrede stationer.

1. Vælg din foretrukne radiostation ved brug af **◀** eller **▶**.
2. Tryk på én af de 6 lagringsknapper på fjernbetjeningen, og hold den nede, indtil det tilsvarende bogstav på displayet begynder at blinke. Stationen er nu lagret.

Brug af lagrede stationer

Tryk på én af lagringsknapperne for at hente en radiostation.

DAB+

DAB+ (somme tider også nævnt Digital Radio) er udelukkende tilgængeligt i visse lande (Det Forenede Kongerige, Tyskland, Schweiz, Norge, Hong Kong og andre). Modellen L/XL er kompatibel med DAB og DAB+.

1. Tryk på **RADIO**-knappen på fjernbetjeningen, indtil displayet viser DAB.
2. Vælg en DAB-station ved brug af **◀** og **▶**.

Scan-funktion

Når Model L/XL anvendes for første gang, finder radioen de tilgængelige radiostationer i dit område (ved hjælp af "Scan"-funktionen). Efter scanningen lagres stationerne automatisk.

- Inden for 5 sekunder efter at DAB-tilstand er valgt, skal du holde knappen **▶** nede, indtil "Scan" vises. "Scan"-funktionen er også nødvendig efter at være flyttet til et andet sted med andre radiostationer, eller når du flytter radioen til et rum med en anderledes radiomodtagelse.

Lagringsknapper

Der er seks DAB+ lagringsknapper tilgængelige, og de fungerer på samme måde som FM's lagringsknapper.

Hvilke er de understøttede DAB-standarder?

DAB- og DAB+-standarder, der er understøttet i følgende frekvenser:

- Bølgelængde: 3.5A...12D (174.928 MHz...229.072 MHz).
- Kanal 13: 13A...13F (230.784 MHz...239.200 MHz).

Hvordan afbryder jeg DAB+-funktionen?

1. Vælg **FM**.
2. Hold **RADIO**-knappen på fjernbetjeningen nede i 5 sekunder for at starte eller afbryde DAB+-funktionen.

CD

1. Sæt en cd ind i sprækken, med den trykte side, der vender mod apparatets øvre del.
2. Cd'en starter automatisk.
3. For at skubbe cd'en ud, tryk på **▲** knappen, enten på fjernbetjeningen eller på de berøringsfølsomme knapper.

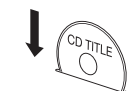

Navigation

Du kan bladre frem eller tilbage i numrene ved brug af knapperne **◀** og **▶**. Tryk ned på **◀** og på **▶** knapperne for at rykke hurtigt frem eller tilbage i et nummer.

Understøtter cd-afspilleren CD-R med MP3 filer?

Nej. Cd-afspilleren understøtter udelukkende cd'er. CD-R med MP3 og andre formater er ikke understøttet.

BRUG AF APPARATET

BLUETOOTH

Både mobiltelefoner og computere med Bluetooth kan forbindes til Model L/XL og afspille musik. Mobiltelefonen eller computeren skal understøtte Bluetooth A2DP

Indledende opsætning ("Parring") med iPhone®

1. Tryk på knappen  på fjernbetjeningen. Vent i 20 sekunder, indtil displayet viser "Pairing", der blinker.
2. Vælg "Indstillinger" på din iPhone®. Vælg "General / Bluetooth". Tænd for Bluetooth. De nye Bluetooth enheder vises automatisk. Efter få sekunder vises meddelelsen "GENEVA L (Ikke parret)".
3. Vælg "GENEVA L". Telefonen forbinder nu ("Parret") til Model L.
4. Hvis telefonen beder om et PIN-nummer, indtast "0000" (fire nuller)
5. Du kan nu afspille musik på en iPhone® og lytte til den på Model L.

Fremgangsmåde til parring af andre udstyr og mobiltelefoner

Log på www.genevalab.com og vælg "Support" (Kundeservice)

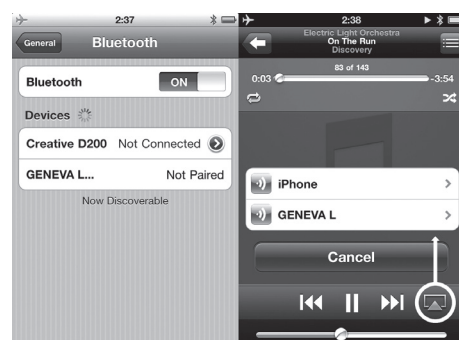

Bluetooth settings on the iPhone®



Indstillinger på iPhone® Afspilning

Afspille musik

De fleste telefoner forbinder automatisk med Model L / XL efter den indledende opsætning ("Parring").

1. Tryk på fjernbetjeningens  knap. Når Model L / XL forbinder, viser displayet "Connect" (Tilslut) i nogle sekunder.
2. Musikken, der afspilles på din mobiltelefon afspilles automatisk på Modellen L / XL.
3. Skift numre ved brug af  og .

Bluetooth højkvalitetslyd med aptX og AAC codecs

Visse mobiltelefoner understøtter en bedre transmissionskvalitet i forhold til standard Bluetooth codec'en (SBC). Modellen L / XL understøtter aptX og AAC højkvalitetscodecs. Modellen L / XL vælger automatisk Bluetooth aptX eller AAC højkvalitetscodecs, hvis mobiltelefonen understøtter denne funktion.

Statusinformation på displayet

"**Søgning**": Søger efter tidligere parrede enheder.

"**Tilslutning**": Forbindelse oprettet.

"**Parring**": Hvis Model L / XL ikke opretter forbindelse inden for 20 sekunder, går Model L / XL i parringstilstand i 2 minutter.

"**XXX oprettet forbindelse**": Forbindelse af enhed XXX lykkedes.

"**BLUE C**": En enhed er tilsluttet.

"**BLUE —**": Ingen enhed tilsluttet.

LINE - IN

Model L / XL er forsynet med to line-in indgange til udvendige lydtilslutninger:

- RCA-stikforbindelser ("Line-In")
- 3.5mm stikforbindelse ("Air") med automatisk tændingsfunktion

1. Tilslut den ene ende af Line-In ledningen til Line-In eller Air-stikforbindelsen på bagsiden af Model L / XL (RCA-stikforbindelser), og tilslut den anden ende til lydkildens (hovedtelefon eller Line-Out stikforbindelse).
2. Tryk på **LINE-IN** eller på **AIR** fjernbetjeningsknappen.

AUTOMATISK TÆNDING / SLUKNING

Tænding ved brug af AIR-stikforbindelsen

Hvis lydudgangen på en udvendig lydkilde er forbundet med AIR-stikforbindelsen, tænder Model L / XL automatisk, så snart der er et lydsignal på AIR-stikforbindelsen. AIR-stikforbindelsen er egnet til netværk streaming lydordninger, som f.eks. Apple AirPort Express (AirPlay) og Sonos produkter. Når du tænder for en streaming enhed, afspilles den automatisk på Model L / XL.

Tænding med energibesparende funktion

Model L / XL slukker automatisk inden for 15 minutter, hvis der ikke er en aktiv Bluetooth forbindelse, eller en cd i afspilning eller hvis der ikke er et lydsignal på Line-in / AIR stikforbindelserne.

FEJLFINDING

Model L / XL tænder ikke, når jeg trykker på knappen .

Tryk  kun med én finger. Tryk ikke på resten af det berøringsfølsomme panel med andre fingre. Panelet fungerer kun korrekt, når der anvendes én finger.

Hvorfor slukker Model L / XL automatisk?

Den energibesparende funktion slukker automatisk for Model L / XL. Model L / XL slukker automatisk inden for 15 minutter, hvis der ikke er en aktiv Bluetooth forbindelse, eller en cd i afspilning eller hvis der ikke er et lydsignal på Line-in indgangene. Når dette sker, viser displayet "ECO OFF".

Hvorfor forbinder min mobiltelefon ikke?

Se venligst Support siderne på genevalab.com.

Hvordan nulstiller jeg Bluetooth?

Det er muligt at lagre op til tre forskellige parrede Bluetooth enheder. For at nulstille hukommelsen, følg de nedenstående trin:

1. Vælg Bluetooth på Model L / XL.
2. Inden for 5 sekunder efter aktivering af Bluetooth tilstanden er aktiv, hold  nede, indtil "RESET" vises.
3. Udfør parring af din mobiltelefon igen.



Hvad er pin-koden for en Bluetooth forbindelse?

PIN-koden er: 0000 (4 nuller). Ikke alle computere eller mobiltelefoner kræver en pin-kode under den indledende opsætning (Parring).

Jeg har en upålidelig forbindelse med udfald, når jeg lytter via Bluetooth.

- Flyt mobiltelefonen tættere på Model L / XL.
- Gå væk eller sluk andre trådløse enheder, der kan forstyrre en Bluetooth forbindelse (f.eks. WLAN / Wi-Fi, andre mobiltelefoner, e.l.).

Den automatiske FM-søgning er ikke i stand til at finde alle stationer

Den automatiske FM søgefunktion (hold  eller  knapperne nede) finder udelukkende stationer med stærkt signal.

Hvordan kan jeg slette eller overskrive en lagret indstilling?

Det er ikke nødvendigt, at slette de lagrede indstillinger – følg blot fremgangsmåden for lagring af en ny station.

Jeg kan ikke slukke for enheden, displayet viser "Air aktiv — umuligt at slukke"

Der er endnu et lydsignal på Air stikforbindelsen. Du skal enten afbryde lydkilden, eller frakoble den udvendige kilde fra AIR stikforbindelsen.

Hvordan udskifter jeg fjernbetjeningens batteri?

1. Tryk den lille knappen i pilens retning med ett finger eller en liten skruejelsel.
2. Med knappen intrykt, skjut ut batterifacket.
3. Ersätt batteriet (litiumcellbatteri, 3 V av typen CR2032). Kontrollera att batteriet är insatt med rätt polaritet.

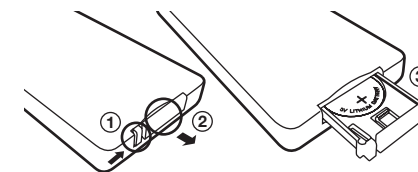

Hvordan kan jeg kontrollere, at fjernbetjeningen fungerer?

Hver gang der trykkes på en knap på fjernbetjeningen, lyser en lille rød lampe kortvarigt på displayet.

Hvordan kan jeg høre stereo fra kun én højtaler?

Indvendigt i trækabinettet, er der to (Model L) eller fire (Model XL) akustiske kamre for venstre og højre kanaler. Takket være EmbracingSound® algoritmen, skaber Model L / XL en ægte stereoafspilning med to akustiske kamre, der ligger meget tæt på hinanden.

Hvordan rengør jeg enheden?

Brug en blød, tør klud for at undgå at ridse overfladen. Anvend ikke sprit eller andre opløsningsmidler til at rengøre kabinettets overflade, da dette kan beskadige både lakken og forårsage elektriske fejl. Tag stikket ud af stikkontakten før rengøring.

SUPPORT

Flere oplysninger og yderligere fejlfinding

Se venligst "Support" siderne på genevalab.com.

Service og reparation

Hvis produktet er beskadiget og har behov for reparation, bedes du kontakte din forhandler. Besøg genevalab.com for at finde en forhandler i dit område.

Garanti

Se de specifikke betingelser for dit land på genevalab.com.

VIKTIGA SÄKERHETSANVISNINGAR

1. Läs igenom dessa anvisningar
2. Spara dessa anvisningar
3. Uppmärksamma alla varningar
4. Följ alla anvisningar
5. Använd inte denna apparat nära vatten.
6. Rengör med mjuk, torr trasa
7. Blockera inte ventilationsöppningarna. Installera enligt tillverkarens anvisningar.
8. Installera inte i närheten av värmekällor såsom element, varmluftsöppningar, spisar eller andra apparater (inklusive förstärkare) som producerar värme.
9. Kringgå inte den polariserade eller jordade kontaktens säkerhetsfunktion. En polariserad kontakt har två stift, det ena bredare än det andra. En jordad kontakt har två stift och ett jordningsstift. Det breda stiftet och/eller jordningsstiftet finns där för din säkerhet. Om den medföljande kontakten inte passar i uttaget bör du kontakta en elektriker för utbyte av det föråldrade uttaget.
10. Skydda elkablar från nedtrampning eller krökning, i synnerhet i närheten av stickkontaktarna, vid uttag och där kabeln sticker ut från apparaten.
11. Använd endast tillbehör som rekommenderas av tillverkaren.
12. Använd endast tillsammans med vagn, bordsstall, stativ, hållare eller bord som har godkänts av tillverkaren eller sålts tillsammans med apparaten. Var försiktig när du flyttar vagn/apparat för att undvika skador om den välter.
13. Koppla ur apparaten från eluttaget när det åskar eller när den inte ska användas under en längre period.
14. Alla reparationsarbeten måste utföras av kvalificerad personal. Reparationsarbeten är nödvändiga när apparaten har skadats på något sätt, t.ex. om elkabeln är skadad, om vätska har spillts eller föremål har fallit på apparaten, om apparaten har utsatts för regn eller fukt, om apparaten inte fungerar normalt eller om den har tappats.
15. Installera inte denna utrustning i ett instängt utrymme som t.ex. i en bokhylla utan säkerställt goda ventilationsförhållanden. Se till att inte täcka över ventilationsöppningar med föremål som tidningar, dukar, gardiner etc.
16. **VARNING:** Se enhetens undersida för el-och säkerhetsinformation innan du installerar eller använder apparaten.
17. **VARNING:** Minska risken för brand eller elektriska stötar genom att inte utsätta apparaten för regn eller fukt. Apparaten får inte utsättas för stänk och vätskefyllda föremål som t.ex. vaser, får inte placeras på apparaten.
18. **OBSERVERA:** Felaktigt batteribyte medför explosionsrisk. Byt endast ut mot ett batteri av samma eller motsvarande typ.
19. **VARNING:** Batteriet (batteri, batterier eller batteripaket) ska inte utsättas för stark värme som solsken, eld eller liknande.
20. **VARNING:** Plug-in-adaptorn används som frånkopplingsenhet och ska som sådan finnas lättillgänglig.
21. **Korrekt avyttring av denna produkt.** Denna märkning anger att produkten inte bör slängas tillsammans med annat hushållsavfall någonstans i hela EU. För att förhindra eventuell skada på miljön eller människors hälsa på grund av okontrollerad avfallshantering, bör du återvinna den på ett sätt som främjar en hållbar återanvändning av materiella resurser. En förbrukad produkt ska lämnas in på en uppsamlingsplats för elektriska och elektroniska apparater alternativt returneras till återförsäljaren som ombesörjer att produkten återvinns med hänsyn till miljön.

Batterierna i fjärrkontrollen: Förvara fjärrkontrollens batterier utom räckhåll för barn. De kan orsaka brand eller kemisk brännskada om de handhas på fel sätt. Ta inte isär, ladda inte eller värm dem över 100°C (212°F). Ersätt endast med ett batteri av rätt typ och modellnummer (CR2032 litiumknappcellsbatteri, 3 V).

Driftstemperatur: Rekommenderad temperatur i omgivningen för apparaten är 5–40 C°.

Jordningsterminal. Apparaten ska anslutas till ett skyddsjordat elnätsuttag.

⊕ Skyddsjordningsanslutning. Apparaten ska anslutas till ett uttag med skyddande jordanslutning. Frontgallret: placera aldrig enheten så att den ligger på frontgallret, då gallret kan skadas. Produktetiketten finns på enhetens undersida.

ÖVERENSSTÄMMELSE

CE-överensstämmelse

G-Lab GmbH försäkrar att denna enhet är i överensstämmelse med de väsentliga kraven och andra relevanta bestämmelser i direktiv 1999/5/EG. Försäkringen om överensstämmelse kan konsulteras på begäran hos G-Lab GmbH, Zürich, Schweiz eller på <http://genevalab.com>.

CE 0979 

ÅTERVINNING

Denna produkt kan återvinnas. Produkter som bär denna symbol får inte kastas tillsammans med normalt hushållsavfall. När produkten inte används längre, ta den till en återvinningsstation som för återvinning av elektriska och elektroniska apparater. Läs mer om återvinning- och insamlingsstationer hos de lokala myndigheterna.

Det europeiska direktivet om avfall som utgörs av eller innehåller elektriska eller elektroniska produkter (WEEE) genomfördes för att dramatiskt minska mängden avfall som går till avfallsupplag, vilket minskar miljöpåverkan på vår planet och på människors hälsa. Vänligen agera ansvarsfullt och återvinn använda produkter. Om produkten fortfarande är användbar, överväga att ge bort eller sälja den.

Använda batterier: Vänligen kassera använda batterier på rätt sätt, efter de lokala förordningarna. Lägg inte batteriet i en eld.

LASERPRODUKT KLASS 1

Geneva® är ett varumärke tillhörande G-Lab GmbH.

Apple, iPod, iPhone and iPad are trademarks of Apple Computer, Inc. registered in the U.S. and other countries.

Varumärket EmbracingSound® ägs av Embracing Sound Experience AB. Varumärket Bluetooth® och logotyper är registrerade varumärken tillhörande Bluetooth SIG, Inc.

aptX is a trademark of CSR plc

© 2013 G-Lab GmbH. Samtliga rättigheter förbehålles. Enligt upphovsrätten får denna bruksanvisning inte kopieras, varken i sin helhet eller delvis, utan skriftligt godkännande av G-Lab GmbH.

ÖVERSIKT

LJUDKÄLLOR

Du kan spela musik från följande ljudkällor:

- FM Radio
- DAB+ radio (fungerar endast i länder som har DAB+-tjänst)
- Ljud-CD
- Bluetooth ljud (med stöd för aptX och AAC)
- Externa ljudenheter med två Line-In ingångar

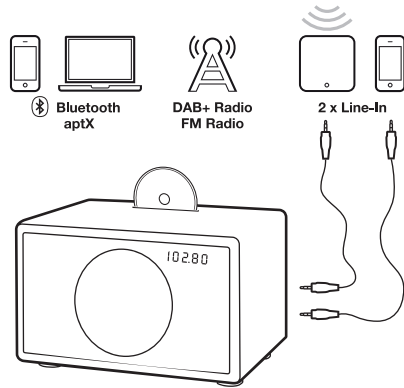

FJERNKONTROLL

+	Ström på / av
VOL VOL	Volymkontroll
BASS BASS	Baskontroll
TREBLE TREBLE	Diskant - kontroll
Bluetooth	Bluetooth
CD	CD
RADIO	FM / DAB+
FM	CD, Bluetooth: låtbyte CD: snabbspolning framåt / bakåt (håll) FM: stationsbyte FM: automatisk scanning (håll 1 sek.) DAB+: stationsbyte DAB+: sökning (håll 1 sek.)
FM	CD, Bluetooth: spelning / paus FM: mono / stereo (håll 1 sek.)
Ljud av	Ljud av
Mata ut CD	Mata ut CD
LINEIN	Line-in 1 (anslutning "Line-In")
AIR	Line-in 2 (anslutning "AIR")
P R E S E T	DAB / FM förinställningar

BERÖRINGSANEL

Ström på / av	Ström på / av
Volym +	Volym +
Volym -	Volym -

M	Mode: välj FM, DAB/DAB+, Line-In, Air eller Bluetooth
Mata ut CD	Mata ut CD
Byte av FM/DAB-frekvens, CD & Bluetooth låtar	Byte av FM/DAB-frekvens, CD & Bluetooth låtar

MODELL L

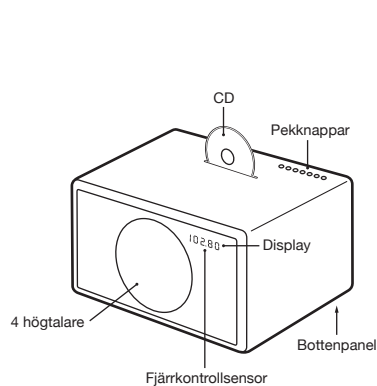

MODELL XL

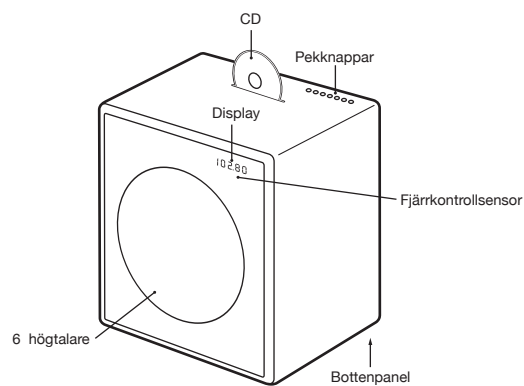

ANVÄNDNING AV ENHETEN

KOMMA IGÅNG

1. Avlägsna skyddspappret från fjärrkontrollens batterifack.

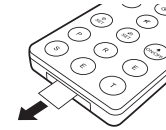

2. På bottenpanelen, anslut den medföljande trådan-
tennen till radios antennuttag.
3. Också på bottenpanelen, anslut nätsladden till
AC strömkontakten.

VAL AV LJUDKÄLLA

Ljudkällan kan väljas antingen med fjärrkontrollens knappar eller med pekknappen **M**.

RADIO-knappen på fjärrkontrollen växlar mellan FM och DAB+-radio.

FM RADIO

1. Tryck på fjärrkontrollens **RADIO**-knapp tills display-
en visar en FM-frekvens.
2. För att ändra frekvens manuellt väljer du en
FM-station med knapparna **FM** och **FM**.
3. För att automatiskt söka efter en annan station, håll
ned knapparna **FM** och **FM** en kort stund..

Lagring av en radiostation som snabbval.

1. Välj din favoritradiostation med **FM** eller **FM**.
2. Välj en av de 6 snabbvalsknapparna på fjärrkontrol-
len och fortsätt att hålla den knappen intryckt tills
motsvarande bokstav på displayen börjar blinka.
Stationen är nu lagrad.

Användning av snabbvalen

Tryck på en av snabbvalsknapparna för att välja
en radiostation.

DAB+

DAB+ (även kallad Digital Radio) är endast tillgänglig
i vissa länder (Storbritannien, Tyskland, Schweiz, Nor-
ge, Hong Kong med flera). Modell L/XL är kompatibel
med DAB och DAB+.

1. Tryck på fjärrkontrollens **RADIO**-knapp tills DAB
visas på displayen.
2. Välj en DAB-station med knapparna **FM** och **FM**.

Scan funktion

När du använder din modell L / XL för första gången,
måste radio söka efter tillgängliga radiostationer i ditt
område (görs med "Scan"-funktionen). Efter skan-
ningen lagras stationerna automatiskt.

- Efter valt DAB-läge, tryck ned knappen **FM** inom 5
sekunder och håll den nedtryckt tills "Scan" visas
på displayen.

"Scan" behövs också på resor till en ny plats med olika
radiostationer, eller när du flyttar radion till ett annat
utrymme med andra radiomottagningssegenskaper.

Snabbvalen

Sex DAB+-snabbval finns tillgängliga och de fungerar
på exakt samma sätt som FM-snabbvalen.

Vilka DAB-standarder stöds?

DAB- och DAB+-standarderna stöds, på följande
frekvenser:

- Band 3: 5A...12D (174.928 MHz... 229.072 MHz).
- Kanal 13: 13A...13F (230.784 MHz... 239.200 MHz).

Hur stänger jag av DAB+-funktionen?

1. Välj **FM**.
2. Håll fjärrkontrollens **RADIO**-knapp nedtryckt
i 5 sekunder för att aktivera eller inaktivera
DAB+-funktionen.

CD

1. Sätt i en CD i facket, med den tryckta sidan vänd
mot enhetens framsida.
2. CD:n börjar automatiskt spelas.
3. För att mata ut skivan, tryck på **M**-knappen, anting-
en på fjärrkontrollen eller på pekknapparna.



Navigering

Du kan byta låt med knapparna **FM** och **FM**. Håll ned
knapparna **FM** och **FM** för snabbspolning framåt och
bakåt inom ett ljudspår.

Stöder CD-spelaren CD-R med MP3-filer?

Nej. CD-spelaren stöder endast ljud-CD:n. CD-R med
MP3 och andra format stöds inte.

ANVÄNDNING AV ENHETEN

BLUETOOTH

Mobiltelefoner och datorer med Bluetooth kan ansluta till modell L/XL och spela musik. Mobiltelefonen eller datorn måste stöda Bluetooth A2DP.

Första installationen ("parning") med iPhone®

1. Tryck på fjärrkontrollens **⌘** knapp. Vänta 20 sekunder tills displayen visar en blinkande "Pairing".
2. Välj "Inställningar" på din iPhone®. Välj "Allmänna inställningar/Bluetooth". Slå på Bluetooth. Nya Bluetooth-enheter upptäcks automatiskt. Efter några sekunder visas "GENEVA L (Ej parat)".
3. Välj "GENEVA L". Telefonen är nu ansluten ("Parning") till modell L.
4. Om telefonen frågar efter en PIN-kod: ange "0000" (fyra nollor).
5. Nu kan du spela musik på en iPhone® och lyssna på musiken med på modell L.

Parningsguider för andra enheter och mobiltelefoner

Gå till www.genevalab.com och välj "Support".

Bluetooth-inställningar på iPhone®



iPhone inställningar Spelar

Spela musik

De flesta telefonerna ansluts automatiskt till modell L / XL efter den första installationen ("parningen").

1. Tryck på fjärrkontrollens **⌘** knapp. Medan modell L/XL ansluts, visas "Anslut" i några sekunder på displayen.
2. Nu kommer den musik som spelas på mobiltelefonen automatiskt att streamas till modell L/XL.
3. Du kan byta låt med knapparna **⏪** och **⏩**.

Högkvalitativt Bluetooth-ljud med aptX och AAC-kodek

Vissa mobiltelefoner stöder en högre överföringskvalitet än standard Bluetooth-kodek (SBC). Modell L / XL stöder de högkvalitativa kodekerna aptX och AAC. Modell L / XL väljer automatiskt de högkvalitativa Bluetooth aptX eller AAC-kodekerna, om mobiltelefonen stöder denna funktion.

Statusinformation på displayen

"Sök": Söker tidigare parade enheter.

"Anslut": Anslutningen lyckades.

"Parning": Om Modell L / XL inte lyckas ansluta sig inom 20 sekunder, kommer modellen att vara i parningsläge i 2 minuter.

"Ansluten till XXX": Anslutningen till enheten med namnet XXX lyckades.

"BLÅTT C": En enhet är ansluten.

"BLÅTT -": Ingen enhet är ansluten.

LINE-IN

Modell L / XL har två line-in-ingångar för externa ljudenheter:

- RCA-kontakter ("Line-In")
- 3,5 mm-kontakt ("Air") med automatisk power-on funktionalitet

1. Anslut ena änden av en line-in kabel till Line-In eller Air-kontakten på undersidan av modell L / XL (RCA-kontakter), och anslut sedan den andra änden av kabeln till ljudenheten (hörlurar eller linjeutgång).
2. Tryck på fjärrkontrollens **LINE-IN-** eller **AIR-**knapp.

AUTOMATISKSTRÖM PÅ / AV

Påslagning med AIR-kontakten

Om en extern ljudenhet har sin ljudutgång ansluten till AIR-kontakten, slås modellen L / XL automatiskt på, så snart det finns en ljudsignal på AIR-kontakten. AIR-kontakten passar för ljudstreamingsenheter i nätverk, till exempel Apple AirPort Express (AirPlay) och Sonos-produkter. Då du slår på en streamingsenhet, slås modellen L / XL automatiskt på.

Avstängning med energisparfunktionen

Modell L / XL kommer automatiskt att stängas av efter 15 minuter om det inte finns någon aktiv Bluetooth-anslutning, ingen CD-skiva spelas eller om det inte finns någon ljudsignal vid Line-in / AIR kontaktarna.

FELSÖKNING

Modell L/XL aktiveras inte när jag trycker på **⏪** knappen.

Tryck **⏪** med bara ett finger. Vidrör inte resten av pekskärmen med andra fingrar. Pekskärmen fungerar korrekt när den används med bara ett finger.

Varför stänger modell L / XL av sig själv?

Den energisparande funktionen stänger av modell L / XL automatiskt. Modell L / XL kommer automatiskt att stängas av efter 15 minuter om det inte finns någon aktiv Bluetooth-anslutning, ingen CD spelas eller om det inte finns någon signal på Line-In-ingångarna. När detta händer, visas "ECO OFF" på displayen.

Varför ansluts inte min mobiltelefon?

Vänligen gå till supportsidorna på genevalab.com.

Hur återställer jag Bluetooth?

Upp till tre parade Bluetooth-enheter kan lagras.

För att rensa minnet, gör du så här:

1. Välj Bluetooth på modellen L / XL.
2. Inom 5 sekunder in i Bluetooth-läge, håll tills "RESET" visas. När Bluetooth-läget är valt, håll knappen **⏪** nedtryckt till "RESET" visas på displayen.
3. Para din mobiltelefon på nytt.

Vad är PIN-koden för en Bluetooth-anslutning?

PIN-koden är 0000 (4 nollor). Alla datorer eller mobiltelefoner kräver inte en pinkod under den första installationen (parning).

Jag har en opålitlig anslutning med bortfall vid lyssning via Bluetooth.

- Flytta mobiltelefonen närmare modellen L / XL.
- Flytta undan eller stäng av andra trådlösa enheter som kan störa en Bluetooth-anslutning (t.ex. WLAN / Wi-Fi, andra mobiltelefoner osv.).

Den automatiska FM sökningen hittar inte alla stationer

Den automatiska FM-sökfunktionen (håll **⏪** eller **⏩** knapparna) hittar endast stationer med en stark signal.

Hur raderar jag eller skriver över ett snabbval?

Lagrade förinställningar behöver inte raderas – följ bara instruktionerna för lagring av en ny station till ett snabbval.

Jag kan inte stänga av enheten, på displayen visas "Air aktiv – kan inte stängas av"

Det finns fortfarande en ljudsignal på Air-kontakten. Stäng av ljudkällan eller koppla från den externa enheten från AIR-kontakten.

Hur du byter fjärrkontrollbatteriet?

1. Skub det lille handtag i pilens riktning med din finger, eller med en lille skruetrækker.
2. Mens der holdes i det lille handtag, skubbes batteriet ud af holderen.
3. Udskift batteriet (3V lithium celle, 3V CR2032). Tjek at batteriet er isat korrekt og med den rigtige polaritet.

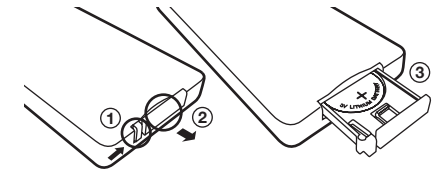

Hur kan jag kontrollera att fjärrkontrollen fungerar?

Varje gång en knapp trycks ned på fjärrkontrollen, tänds en liten röd lampa på displayen för en liten stund.

Hur är det möjligt att lyssna i stereo från en enda högtalare?

Inne i tråkburet finns två (modell L) eller fyra (modell XL) akustiska kammare, för den vänstra och den högra kanalen. Med hjälp av EmbracingSound® algoritmen skapar modellen L / XL en riktig stereoövergivning med två akustiska kammare som är mycket nära varandra.

Hur gör jag rent enheten?

Använd en mjuk, torr trasa för att undvika att göra repor på ytan. Använd inte rengöringsmedel med alkohol eller andra flytande lösningsmedel för att rengöra ytan av skåpet som kan ge både skada på lack och också orsaka elektriska fel. Före rengöring, koppla bort enheten från AC eluttag.

SUPPORT

Mer information och ytterligare felsökning

Se „support“ sidorna på genevalab.com.

Service och reparation

Om produkten är skadad och behöver repareras, kontakta din återförsäljare. Besök genevalab.com att hitta en återförsäljare i ditt område.

Garanti

Se de specifika villkoren för ditt land på genevalab.com.

VIKTIGE SIKKERHETSINSTRUKSJONER

1. Les disse anvisningene
2. Ta vare på anvisningene.
3. Overhold alle advarsler
4. Følg alle anvisningene.
5. Ikke bruk apparatet i nærheten av vann.
6. Tørk bare med en ren, tørr klut.
7. Blokker ikke eventuelle ventilasjonsåpninger. Installer i samsvar med produsentens anvisninger.
8. Installer ikke i nærheten av varmekilder som radiatorer, ovner, komfyrer og andre innretninger (inkludert forsterkere) som produserer varme.
9. Fjern ikke sikkerhetsinnretningen til den polariserte eller jordings-type pluggen. En polarisert plugg har to pinner med en som er bredere enn den andre. En jordingstype plugg har to pinner og en tredje jordingspinne. Den brede pinnen eller den tredje jordingspinnen er der for din sikkerhet. Hvis den medleverte pluggen ikke passer i din kontakt, må du forhøre deg med en elektriker for utskifting av det overflødig uttaket.
10. Pass på at strømkabelen ikke trækkes på eller kommer i klem, især ved plugg og kontakter, og stedet hvor de går ut av enheten.
11. Bruk bare tilbehør/ekstrautstyr som er spesifiserte av produsenten.
12. Bruk bare med vogn, stativ, tripoder, braketter, eller bord som spesifisert av produsent, eller solgt med apparatet. Hvis en vogn brukes, må det utvises forsiktighet når kombinasjonen vogn/ enhet for å unngå skade grunnet velting.
13. Plugg ut enheten under tordenvær eller hvis den ikke skal brukes over lengre tid.
14. La kvalifisert personell ta seg av all service. Service er påkrevd hvis apparatet har blitt skadet på noen måte, sånn som hvis strømfedningen eller pluggen har blitt skadet, hvis væske har blitt sølt på den eller gjenstander faller inn i enheten, hvis enheten har blitt utsatt for regn eller fuktighet, eller hvis enheten ikke virker normalt eller har falt ned.
15. Installer ikke apparatet i et begrenset eller innebygd område som f.eks. en bokhylle eller lignende, og la den stå i godt ventilerte områder. Ventilasjonen må ikke være hindret ved å dekke til ventilasjonsåpningene med gjenstander sånn som aviser, duker, gardiner osv.
16. **ADVARSEL:** Se informasjon på nedre avlukke for elektrisk informasjon og sikkerhetsinformasjon før installasjon eller bruk av enheten.
17. **ADVARSEL:** For å redusere risiko for brann eller elektrisk støt, må ikke apparatet utsettes for regn eller fuktighet. Apparatet må ikke utsettes for sprut/drypp av væske, og ingen væskefylte gjenstander som f.eks. vaser må settes på apparatet.
18. **FORSIKTIG:** Det finnes en risiko for eksplosjon hvis batteriet skiftes ut feil. Bytt bare ut med samme eller tilsvarende type.
19. **ADVARSEL:** Batteriet (batteriet eller batterier eller batteripakke) må ikke utsettes for overdreven varme som sollys, brann eller lignende.
20. **ADVARSEL:** Den direkte innpluggingsadapteren brukes som en frakoblingsenhet, frakoblingsenhet må være klar til bruk.
21. **Korrekt avhending av dette produktet.** Dette merket indikerer at dette produktet ikke skal kastes sammen med vanlig husholdningsavfall i EU. For å unngå skade på miljø og helse som følge av tilfeldig avfallsavhending må det kjøleskapet skilles fra andre typer avfall og leveres til gjenvinning. For å returnere ditt brukte apparat, brukes retur- og innsamlingsordninger, eller kontakt forhandleren hvor produktet ble kjøpt. De kan ta imot produktet for miljøvennlig resirkulering.

Batterier i fjernkontrollen: Hold batteriet til fjernkontrollen utenfor barns rekkevidde. Det kan forårsake brann eller kjemisk brann hvis feil behandlet. Skal ikke lades, demonteres, varme over 100 °C (212 °F). Erstatt kun med batterier av riktig type og modell nummer (CR2032 litium coin cell batteri, 3 V).

Driftstemperaturer: Anbefalt driftstemperatur for apparatet er 5...40 grader Celsius.

Beskyttende jordingsterminal. Apparatet må koples til et strømnett med en beskyttende jordingsforbindelse.

⊕ **Vernejordingsterminal.** Apparatet skal tilkobles en stikkontakt med vernejordings-forbindelse. Frontgitter: hvil aldri enheten på frontgitterpanelet, da dette skader gitteret. Produktmerkingen er plassert på enhetens underside.

CONFORMITY

CE Tilpasset

G-Lab GmbH erklærer at dette produktet er i samsvar med essensielle krav og andre relevante bestemmelser i det Europeiske direktivet 1999/5. Samsvarserklæringen kan ses på forespørsel til G-Lab GmbH, Zurich, Switzerland eller på <http://genevalab.com>.

CE 0979 

RESIRKULERING

Dette produktet kan resirkuleres. Produkter som bærer dette symbolet skal IKKE kastes i vanlig husholdningsavfall. Ved produktlevetidens ende skal det leveres til et re-sirkuleringsanlegg for elektrisk og elektronisk avfall. Les mer om retur og oppsamlingspunkter hos dine lokale myndigheter.

Det europeiske direktivet om Waste Electrical and Electronic Equipment (WEEE) (Avfall fra elektrisk og elektronisk utstyr) ble innført for å få til en drastisk reduksjon av søppelmengden, og dermed å minske den miljømessige virkningen det har på planeten og på menneskers helse. Vennligst opptre ansvarlig ved å resirkulere brukte produkter. Hvis dette produktet fortsatt kan brukes, vurder å gi det bort eller og selge det.

Brukte batterier: Vennligst avhend brukte batterier på riktig måte og følg lokale bestemmelser. Brukte batterier skal ikke brennes.

KLASSE 1 LASERPRODUKT

Geneva® er et registrert varemerke til G-Lab GmbH.

Apple, iPod, iPhone and iPad are trademarks of Apple Computer, Inc. registered in the U.S. and other countries

The EmbracingSound® varemerket eies av Embracing Sound Experience AB.

Ordet, merket og logoen til Bluetooth® er registrerte varemerker til Bluetooth SIG, Inc.

aptX is a trademark of CSR plc

© 2013 G-Lab GmbH. Alle rettigheter forbeholdt. Under opphavsrettlover, kan ikke denne håndboken kopieres, helt eller delvis, uten skriftlig samtykke fra G-Lab GmbH.

OVERSIKT

AUDIOKILDER

Du kan spille av musikk fra følgende lydkilder:

- FM Radio
- DAB+ radio (fungerer kun i land med DAB+ tjeneste)
- Audio CD
- Bluetooth audio (med støtte for aptX og AAC)
- Ekstern lydenhet med to Line-In innganger

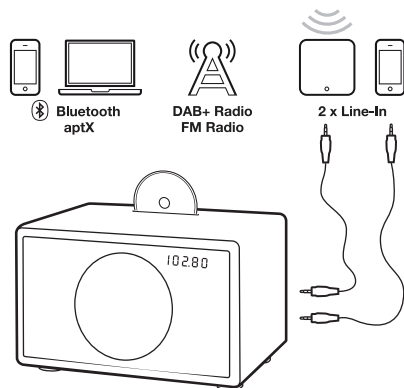

FJERNKONTROLL

+	Strøm På / Av
VOL VOL	Volumkontroll
BASS BASS	Basskontroll
TREBLE TREBLE	Diskantkontroll
Bluetooth	Bluetooth
CD	CD
RADIO	FM/DAB+
◀▶	CD, Bluetooth: skift spor CD: spole fremover/bakover (hold)
FM	FM: skift stasjon
FM	FM: autosøk (hold 1 sek.)
DAB+	DAB+: skift stasjon
DAB+	DAB+: skann (hold 1 sek.)
 	CD, Bluetooth: spill av / pause FM: mono / stereo (hold 1 sek.)
✖	Dempet
▲	Løs ut CD
LINE-IN	Line-in 1 (kobling "Line-In")
AIR	Line-in 2 (kobling "AIR")
P R E S E T	DAB / FM forhåndsinnstilt

BERØRINGSANEL

⏻	Strøm På / Av
+	Volum +
-	Volum -

M	Modus: velg FM, DAB/DAB+, Line-In, Air eller Bluetooth
▲	Løs ut CD
◀▶	Endre FM/DAB frekvens, CD og Bluetoothspor

MODELL L

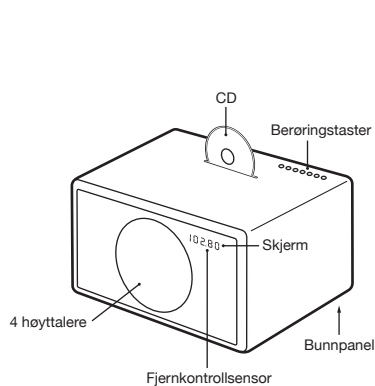

MODELL XL

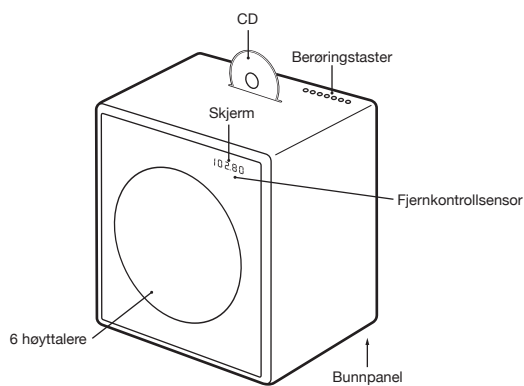

BRUK AV ENHETEN

KOM I GANG

1. Fjern beskyttelsespapiret fra batterirommet til fjernkontrollen.

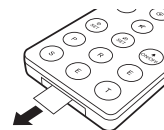

2. Koble den medfølgende antenneledningen til radioantennekontakten på bunnpanelet.
3. Koble også den medfølgende strømledningen til strømtilkoblingen på bunnpanelet.

VALG AV LYDKILDE

Du kan velge lydkilde enten ved å bruke tastene på fjernkontrollen eller ved å bruke berøringstasten **M**. **RADIO** knappen på fjernkontrollen veksler mellom FM og DAB+ radio.

FM RADIO

1. Trykk på **RADIO** tasten på fjernkontrollen til skjermen viser en FM frekvens.
2. For å endre frekvensen manuelt velger du en FM stasjon med **◀▶** tastene.
3. For å søke automatisk etter en annen stasjon, hold **◀▶** og **▶▶** tastene inne en kort stund.

Lagring av forhåndsinnstilte radiokanaler.

1. Velg favoritt radiostasjonen din med **◀▶** eller **▶▶**.
2. Velg en av de 6 tastene for forhåndsinnstilling på fjernkontrollen, og hold inne til den korrespondende bokstaven på skjermen begynner å blinke. Stasjonen er nå lagret.

Bruk av forhåndsinnstillinger

Trykk på en av forhåndsinnstillingstastene for å hente en radiostasjon.

DAB+

DAB+ (også kalt Digital Radio) er tilgjengelig i noen land (UK, Tyskland, Sveits, Norge, Hong Kong og flere). Modell L / XL er kompatibel med DAB og DAB+.

1. Trykk på **RADIO** tasten på fjernkontrollen til skjermen viser en FM frekvens.
2. Velg en DAB stasjon med **◀▶** og **▶▶**.

Skannefunksjon

Når du bruker din Modell L / XL for første gang, må radioen søke etter tilgjengelige radiostasjoner i din region (gjøres med "Scan" funksjonen). Etter skanning blir radiostasjonene lagret automatisk.

- Hold inn knappen **▶▶**, innen 5 sekunder etter at du har gått til DAB modus, til "Scan" vises.

"Scan" er også nødvendig når du har reist til et nytt sted med andre radiostasjoner, eller når du flytter radioen til et annet rom med andre mottaksforhold for radio.

Forhåndsinnstillinger

Det er tilgjengelig seks DAB+ forhåndsinnstillinger og de fungerer på nøyaktig samme måte som FM forhåndsinnstillingene.

Hvilke DAB standarder støttes?

DAB og DAB+ standardene støttes på følgende frekvenser:

- Bånd 3: 5A...12D (174.928 MHz... 229.072 MHz).
- Kanal 13: 13A...13F (230.784 MHz... 239.002 MHz).

Hvordan kan jeg koble ut DAB+ funksjonen?

1. Velg **FM**.
2. Hold inn **RADIO** tasten på fjernkontrollen i 5 sekunder for å koble inn eller koble ut DAB+ funksjonen.

CD

1. Sett inn en CD i diskettåpningen, med den trykte siden vendt mot enhetens front.
2. CD-en vil avspilles automatisk.
3. For å løse ut CD-en trykker du **▲** knappen, enten på fjernkontrollen eller på berøringstasten.

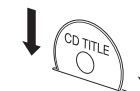

Navigering

Du kan endre spor med **◀▶** og **▶▶** tastene. Hold inn **◀▶** og **▶▶** tastene for å spole raskt fremover og raskt bakover i et spor.

Støtter CD spilleren CD-R med MP3 filer?

Nei. CD spilleren støtter bare lyd Ceder. CD-R med MP3 og andre formater støttes ikke.

BRUK AV ENHETEN

BLUETOOTH

Mobiltelefoner og datamaskiner med Bluetooth kan kobles til Model L / XL for avspilling av musikk. Mobiltelefonen eller datamaskinen må støtte Bluetooth A2DP

Førstegangs innstilling ("Paring") med iPhone®

1. Trykk på tasten **⌘** på fjernkontrollen. Vent i 20 sekunder til skjermen viser "Paring" blinkende.
2. Velg "Settings" ("innstillinger") på din iPhone®. Velg "General / Bluetooth" ("generelt / Bluetooth"). Slå på Bluetooth. Nye Bluetooth enheter oppdages automatisk. Etter 5 sekunder vises "GENEVA L (ikke parett)".
3. Velg "GENEVA L". Telefonen er nå koblet til ("Pairing") Model L.
4. Dersom telefonen ber om PIN: oppgi "0000" (fire nuller)
5. Nå kan du spille av musikk på en iPhone®, og høre den på Model L.

Paringsveiledning for andre enheter og mobiltelefoner

Gå til www.genevalab.com og velg "Support" ("støtte").

Bluetoothinnstillinger på iPhone®

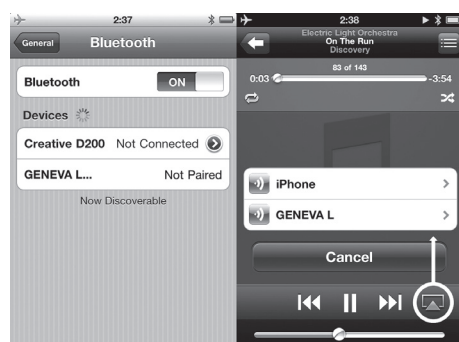

Innstillinger på iPhone® Spill

Avspilling av musikk

De fleste telefoner kobler automatisk til Model L / XL etter første innstilling ("Paring").

1. Trykk på tasten **⌘** på fjernkontrollen. Imens Model L / XL kobler til, viser skjermen "Connect" i noen få sekunder.
2. Nå vil musikken du spiller på telefonen din automatisk streames til Model L / XL.
3. Skift spor med **⏮** og **⏭**.

Bluetooth av høy kvalitet med aptX og AAC kodeks

Noen mobiltelefoner støtter en høyere overføringskvalitet enn standard Bluetooth kodeks (SBC). Model L / XL støtter høykvalitetskodeksen aptX og AAC. Model L / XL vil velge høykvalitets Bluetooth aptX eller AAC kodeks automatisk, hvis mobiltelefonen støtter denne egenskapen.

Statusinformasjon på skjermen

"Search": Søker opp tidligere parede enheter.

"Connect": Vellykket tilkobling.

"Pairing": Dersom Model L / XL ikke kan kobles til innen 20 sekunder, vil Model L / XL gå i paringsmodus i 2 minutter.

"Connected to XXX": Vellykket tilkobling til enheten med heter XXX

"BLUE C": En enhet er koblet til.

"BLUE —": Ingen enhet er koblet til.

LINE-IN

Model L / XL har to linjeinnganger for eksterne lydenheter:

- RCA koblinger ("Line-In")
- 3,5mm koblinger ("Air") med automatisk strømtilkoblingsfunksjon

1. Koble til en ende av Line-In kablet til Line-In eller Air koblingen på bunnpanelet til Model L / XL (RCA koblinger), koble deretter til den andre enden av kablet til lydenheten (hodetelefoner eller Line-Out koblingen).

2. Trykk på **LINE-IN** eller **AIR** tasten på fjernkontrollen.

AUTOMATISK INN- / UTKOBLING AV STRØMMEN

Innkobling av strøm på AIR koblingen

Hvis den eksterne lydenheten er koblet til AIR koblingen, vil Model X / XL automatisk slå seg på, så snart kommer lydsignal i AIR koblingen. AIR koblingen passer for lydstreamingsenheter i nettverk, som Apple AirPort Express (AirPlay) og Sonosprodukter. Når du slår på en streamingenhet vil den automatisk slå på Model L / XL.

Utkobling av strøm med energisparefunksjon

Model L / XL slår seg automatisk av etter 15 minutter dersom det ikke er en aktiv Bluetooth forbindelse, ingen CD spilles av eller det ikke er noe signal ved Line-In / AIR koblingene.

PROBLEMLØSING

Model L / XL reagerer ikke når jeg berører tasten **⏻**.

Berør **⏻** kun med en finger. Ikke berør resten av skjermen med flere fingre. Berøringsskjermen fungerer riktig når den kun berøres med en finger.

Hvorfor slår Model L / XL seg av?

Energisparefunksjonene slår av Model L / XL automatisk. Model L / XL slår seg automatisk av etter 15 minutter dersom det ikke er en aktiv Bluetooth forbindelse, ingen CD spilles av eller det ikke er noe signal ved Line-In inngangene. Når dette skjer viser skjermen "ECO OFF".

Hvorfor kobles ikke telefonen min til?

Vennligst sjekk støttesidene på genevalab.com.

Hvordan tilbakestiller jeg Bluetooth?

Opp til tre parede Bluetoothenheter kan lagres.

For å slette hukommelsen må du følge følgende trinn:

1. Velg Bluetooth på Model L / XL.
2. Hold **⏻** innen 5 sekunder etter at du har åpnet Bluetooth modus, til "RESET" vises.
3. Par telefonen din på nytt.

Hva er PIN for Bluetoothforbindelsen?

PIN er: 0000 (4 nuller) Ikke alle datamaskiner eller mobiltelefoner trenger en PIN kode under førsteinnstilling (Paring).

Jeg har en ustadig forbindelse som faller ut når jeg hører på via Bluetooth.

- Flytt mobiltelefonen nærmere Model L / XL.
- Flytt vekk eller slå av andre trådløse enheter i nærheten, som kan forstyrre en Bluetoothforbindelse (for eksempel WLAN / Wi-Fi, andre mobiltelefoner osv.).

Det automatiske søket til FM finner ikke alle stasjoner

Automatisk FM søkefunksjon (hold **⏮** eller **⏭** tastene) finner bare stasjoner med et sterkt signal.

Hvordan sletter eller overskriver jeg en forhåndsinnstilling?

Lagrede forhåndsinnstillinger må ikke slettes - du kan bare bruke trinnene for lagring av en ny forhåndsinnstilt stasjon.

Jeg kan ikke slå av enheten, skjermen viser "Air active — cannot turn off"

Det er fortsatt et lydsignal på Air koblingen. Du må enten stanse lydilden eller koble den eksterne enheten fra AIR tilkoblingen.

Hvordan skifter jeg fjernkontrollens batterier?

1. Skyv den lille spaken i pilens retning med fingeren eller en liten skrutrekker.
2. Hold den lille spaken og skyv ut batterirommet.
3. Skift ut batteriet (3V litium celle, 3V CR2032). Kontroller at batteriet settes inn slik at polene vender riktig vei.

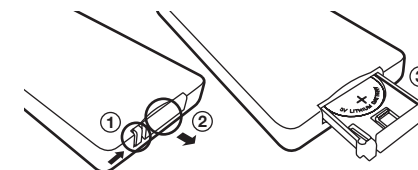

Hvordan kan jeg verifisere at fjernkontrollen virker?

Hver gang det trykkes på en tast på fjernkontrollen, lyser et lite rødt lys opp for veldig kort stund.

Hvordan er det mulig å høre i stereo med bare en høyttaler?

Inne i kabinettet er det to (Model L) eller fire (Model XL) akustiske kamre, for venstre og høyre kanal. Bruk av EmbracingSound® algoritme Model L / XL skaper en virkelig stereo reproduksjon med to akustiske kamre som er veldig nær hverandre.

Hvordan rengjør jeg enheten?

Bruk en myk, tørr klut for å unngå riper på overflaten. Ikke bruk alkoholholdig rens, eller andre oppløsninger til rengjøring av kabinettoverflaten da dette både kan øde-legge lakk og forårsake elektriske feil. Før rengjøring skal enheten koples fra strømtilførselen.

BRUKERSTØTTE

Mer informasjon og ytterligere feilsøking

Se "Support"-sidene på genevalab.com.

Service og reparasjon

Hvis produktet er skadet og trenger reparasjon må du ta kontakt med forhandleren din. Se genevalab.com for å finne forhandlere der du bor.

Garanti

Se de spesifikke vilkårene for ditt land på genevalab.com.

TÄRKEÄT TURVAOHJEET

1. Lue nämä ohjeet.
 2. Säilytä nämä ohjeet.
 3. Noudata kaikkia varoituksia.
 4. Noudata kaikkia ohjeita.
 5. Älä käytä laitetta veden lähellä.
 6. Puhdista ainoastaan kuivalla liinalla.
 7. Älä tuki mitään ilmanvaihtoaukkoja. Asenna laite valmistajan ohjeiden mukaisesti.
 8. Älä asenna laitetta lähelle lämpöä synnyttäviä lähteitä, kuten lämpöpatteria, lämmittimiä, uuneja tai muita lämpöä tuottavia laitteita (esim. vahvistimia).
 9. Älä riko napaisuudeltaan suojattua tai suojavaadoitettua pistotoketta. Napaisuudeltaan suojatussa pistokkeessa toinen piikki on leveämpi. Suojavaadoitetussa pistokkeessa on kaksi piikkiä ja maadoituskieleke. Leveämpi piikki tai maadoituskieleke on tarkoitettu sinun turvallisuutesi takaamiseksi. Jos mukana toimitettu pistoke ei sovi pistorasiaan, ota yhteys sähköasentajaan vanhan pistorasian vaihtamiseksi.
 10. Varo astumasta verkkojohdon päälle ja estä jäämästä puristuksiin, varsinkin liitäntöjen, pistorasioiden ym. kohdalla sekä kohdassa, jossa ne tulevat ulos laitteesta.
 11. Käytä ainoastaan valmistajan hyväksymiä oheislaitteita/lisävarusteita.
 12. Käytä ainoastaan valmistajan hyväksymien tai laitteen mukana myytyjen telneiden, tukien, jalustojen, suojusten tai tasojen yhteydessä. Jos käytät telinettä, ole varovainen siirtäessä teline-laiteyhdistelmää, jottei kaatuminen aiheuta vammoja.
 13. Irrota laite pistorasiasta ukonilman ajaksi tai mikäli laitetta ei käytetä pitkään aikaan.
 14. Kaikki huoltotyöt on jätettävä valtuutetun huollon tehtäväksi. Laite on toimitettava huoltoon, jos se on vaurioitunut jollakin tavalla, jos esimerkiksi verkkojohto tai sen pistoke on vaurioitunut tai mikäli laitteen sisälle on pudonnut jokin esine tai valunut nestettä, jos laite on altistunut sateelle tai kosteudelle, jos se ei toimi normaalisti tai on pudonnut.
 15. Älä asenna tätä laitetta pieneen tai suljettuun tilaan, esimerkiksi kirjahyllyn tai vastaavaan lokeroon, ja huolehdi hyvästä ilmanvaihdosta. Älä estä ilmanvaihtoa tukkimalla ilmanvaihtoaukkoja esimerkiksi sanomalehdillä, pöytäliinoilla, verhoilla tms.
 16. **VAROITUS:** Katso kotelon pohjasta sähkö- ja muuta turvallisuutta koskevat tiedot ennen laitteen asentamista ja käyttöä.
 17. **VAROITUS:** Tulipalon ja sähköiskun vaaran estämiseksi tätä laitetta ei saa altistaa sateelle eikä kosteudelle. Laitteen päälle ei saa tippua eikä roiskua nesteitä, eikä nesteellä taitettuja esineitä, kuten maljakoita, saa asettaa laitteen päälle.
 18. **VAROITUS:** Akun väärä asentaminen voi aiheuttaa räjähdysvaaran. Vaihda ainoastaan saman- tai vastaaventyyppiseen akkuun.
 19. **VAROITUS:** Akkua (akkua, akkuja tai akustoa) ei saa altistaa liialliselle kuumuudelle, kuten auringonpaisteelle, avotullelle tms.
 20. **VAROITUS:** Kun suoraan laitteeseen kytkettävää verkkolaitetta käytetään erottamaan laite verkosta, erotuslaite pysyy toiminnassa.
 21. **Tuotteen oikea hävittäminen.** Tämä merkintä tarkoittaa, ettei tuotetta saa hävittää muun kotitalousjätteen seassa EU:n alueella. Kierrätä laite valvomattomasta jätteiden hävittämisestä ympäristölle ja ihmisten terveydelle aiheutuvien haittojen välttämiseksi, jolloin raaka-aineet voidaan käyttää uudelleen kestäväällä tavalla. Palauta käytetty laite palautus- ja keräyspisteisiin tai ota yhteys jälleenmyyjään, jolta tuote on ostettu. Niissä voidaan huolehtia tämän tuotteen ympäristöystävällisestä kierrättämisestä.
- Kaukosäätimen paristot:** Pidä kaukosäätimen paristo poissa lasten ulottuvilta. Väärin käsiteltyä se voi aiheuttaa tulipalon tai syöpymiä. Älä lataa, avaa äläkä kuumen-na sitä yli 100 °C:n lämpötilaan. Vaihda se ainoastaan oikean tyyppiseen ja mallinumeroltaan samaan paristoon (CR2032 litiumkennonappiparisto, 3 V).
- Käyttölämpötila:** Suositeltava laitteen in käyttölämpötila-alue on 5–40 Celsius-astetta.
- Suojavaa maadoitava terminaali.** Laite pitää liittää päävirtalähteen pistorasiaan suojavaan maadoittavan liitoksen kanssa.

⊕ **Suojavaa maadoitusliitäntä.** Laite on kytkettävä pistorasiaan, jossa on suojavaa maadoitusliitäntä. Etuverkko: Älä koskaan sijoita laitetta siten, että se nojaa etuverkkopaneeliinsa, sillä verkko vahingoittuu. Tuote-etiketti sijaitsee yksikön pohjapaneelissa.

VAATIMUSTENMUKAISUUS

CE-vaatimustenmukaisuus
G-Lab GmbH vakuuttaa, että tämä laite täyttää Euroopan unionin direktiivin 1999/5/EY olennaiset vaatimukset ja muut siihen sovellettavat säännökset. Vaatimustenmukaisuusvakuutus on saatavissa pyynnöstä yhtiöltä G-Lab GmbH, Zürich, Sveitsi, tai sivustosta <http://genevalab.com>.

CE 0979 

KIERRÄTYS

Tämä tuote voidaan kierrättää. Tuotteita, joissa on tämä merkintä, EI saa hävittää tavallisen kotitalousjätteen mukana. Tuotteen käytön lopussa se on vietävä sähkö- ja elektroniikkaromun keräystä varten tarkoitettuun kierrätyspisteeseen. Lisätietoja laitteiden palautus- ja keräyspisteistä saat paikallisilta viranomaisilta.

Euroopan unionin sähkö- ja elektroniikkalaiteromun (WEEE) keräystä koskeva direktiivi on saatettu voimaan tarkoituksena vähentää huomattavassa määrin kaatopaikoi-le vietävän jätteen määrää ja pienentää maapallon ympäristöön ja ihmisten terveyteen kohdistuvia vaikutuksia. Käyttyä vastuullisesti kierrättämällä käytetyt tuotteet. Jos tämä tuote on vielä käyttökelpoinen, on hyvä miettiä sen lahjoittamista tai myymistä muille.

Käytetyt akut ja paristot: Hävitä käytetyt akut asianmukaisesti paikallisia määräyksiä noudattaen. Älä laita akkua tai paristoa tuleen.

LUOKAN 1 LASERTUOTE

Geneva® on G-Lab GmbH:n rekisteröity tavaramerkki.
Apple, iPod, iPhone and iPad are trademarks of Apple Computer, Inc. registered in the U.S. and other countries
EmbracingSound®-tavaramerkin omistaa Embracing Sound Experience AB. Bluetooth®-sanamerkki ja logo ovat Bluetooth SIG, Inc.:n omistamia rekisteröityjä tavaramerkkejä.
aptX is a trademark of CSR plc
© 2013 G-Lab GmbH. Kaikki oikeudet pidätetään. Tekijänoikeuslainsäädännön mukaisesti tätä ohjekirjaa ei saa jäljentää kokonaan tai osittainkaan ilman G-Lab GmbH:n kirjallista suostumusta.

YLEISKUVA

ÄÄNILÄHTEET

Voit toistaa musiikkia seuraavista äänilähteistä:

- FM-radio
- DAB+-radio (toimii ainoastaan maissa, joissa on DAB+-palvelu)
- CD
- Bluetooth (aptX- ja AAC-tuella)
- Ulkoiset äänilaitteet, joissa on kaksi linjatuloa

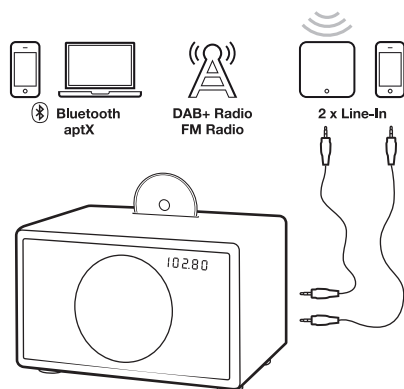

KAUKO-OHJAIN

	Virta päälle / pois
	Äänenvoimakkuuden säätö
	Matalien äänten säätö
	Korkeiden äänten säätö
	Bluetooth
	CD
	RADIO FM/DAB+
	CD, Bluetooth: kappaleiden vaihtaminen CD: pikakelaus eteen- / taaksepäin (pidä alhaalla)
	FM: radioasemien vaihto FM: automaattinen haku (pidä alhaalla 1 s) DAB+: radioasemien vaihto DAB+: signaalin haku (pidä alhaalla 1 s)
	CD, Bluetooth: toisto/tauko FM: mono/stereo (pidä alhaalla 1 s)
	Mykistys
	CD:n poisto
	LINEIN Line-in 1 (liitäntä "Line-In")
	AIR Line-in 2 (liitäntä "AIR")
	P R E S E T DAB- / FM- esivalinnat

KOSKETUSNÄPPÄIMET

	Virta päälle / pois
	Äänenvoimakkuuden +
	Äänenvoimakkuuden -

	Tila: valitse FM, DAB/DAB+, Line-In, Air tai Bluetooth
	CD:n poisto
	FM-/DAB-taajuuden vaihto, kappaleet CD:n & Bluetooth-äänilaitteen kautta

MODEL L

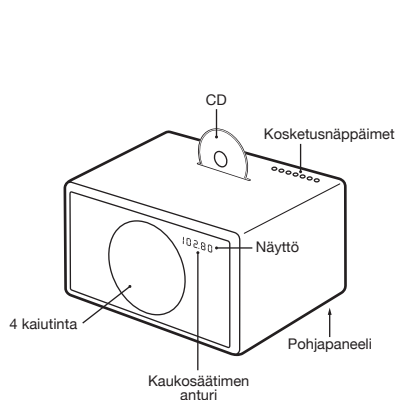

MODEL XL

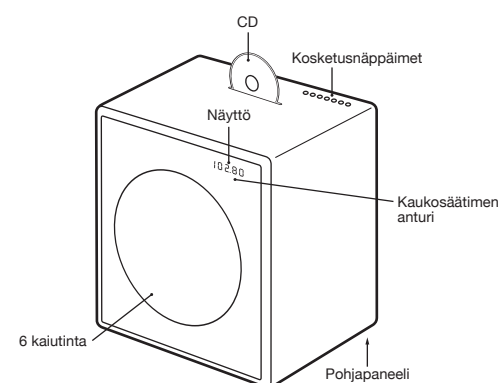

LAITTEEN KÄYTTÄMINEN

ALKUTOIMIET

1. Poista suoja-paperi kaukosäätimen paristolokerosta.

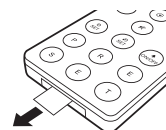

2. Kytke toimitukseen kuuluva lanka-antenni radioantenniliitäntään laitteen pohjapaneelissa.
3. Kytke myös virtajohto verkkovirtaliitäntään laitteen pohjapaneelissa.

ÄÄNILÄHTEEN VALITSEMINEN

Äänilähde voidaan valita joko kaukosäätimen näppäimillä tai kosketusnäppäimellä **M**. Kaukosäätimen **RADIO**-painikkeella voidaan vaihtaa FM- ja DAB+-radioiden välillä.

FM-RADIO

1. Paina kaukosäätimen **RADIO**-näppäintä, kunnes näytöllä näkyy FM-taajuus.
2. Voit vaihtaa taajuutta manuaalisesti valitsemalla FM-a-seman **◀** - ja **▶** -näppäimillä.
3. Jos haluat etsiä toisen aseman automaattisesti, paina **◀** - ja **▶** -näppäimiä hetken aikaa.

Radioaseman tallentaminen esiasetuksiin

1. Valitse suosikkiradiokanavasi näppäimillä **◀** ja **▶**.
2. Valitse yksi kaukosäätimen kuudesta pikanäppäimestä, ja paina sitä kunnes vastaa-va kirjain alkaa vilkkua näytöllä. Asema on nyt tallennettu.

Esisetusten käyttäminen

Napsauta yhtä pikanäppäintä palauttaaksesi radioaseman.

DAB+

DAB+ (jota myös joskus kutsutaan nimellä digiradio) on käytettävissä vain tietyissä maissa (Yhdistynyt kuningaskunta, Saksa, Sveit-si, Norja, Hongkong jne.). Model L / XL on yhteensopiva DAB:n ja DAB+:n kanssa.

1. Paina kaukosäätimen **RADIO**-näppäintä, kunnes näytöllä näkyy DAB.
2. Valitse DAB-asema näppäimillä **◀** ja **▶**.

Scan-toiminto

Kun käytät Model L / XL -järjestelmäsi ensimmäistä kertaa, radion on haettava alueellasi kuuluvat asemat ("scan-toiminnolla"). Asemat tallennetaan haun jälkeen automaattisesti.

- Viiden sekunnin sisällä DAB-tilaan siirtymisestä, pidä alhaalla **▶** -näppäintä, kunnes näytöllä näkyy "Scan".

"Scan-toimintoa" tarvitaan myös silloin, kun matkustetaan uusille alueille, joilla kuuluu eri radioasemat tai kun siirrä radion toiseen huoneeseen, jossa radion vastaanottoominaisuudet ovat erilaiset.

Esisetukset

Myös DAB+-esiasetuksia on kuusi, ja ne toimivat täsmälleen samalla tavalla kuin FM-esiasetukset.

Mitä DAB-standardeja laite tukee?

DAB- ja DAB+-standardeja tuetaan seuraavilla taajuuksilla:

- Band 3: 5A...12D (174,928 MHz... 229,072 MHz).
- Kanava 13: 13A...13F (230,784 MHz... 239,200 MHz).

Kuinka poistan DAB+-toiminnon käytöstä?

1. Valitse **FM**.
2. Pidä kaukosäätimen **RADIO**-näppäintä alas painettuna 5 sekunnin ajan ottaaksesi DAB+-toiminnon käyttöön tai poistaaksesi sen käytöstä.

CD

1. Työnnä CD paikalleen siten, että etikettipuoli tulee laitteen etuosaan päin.
2. CD:n toisto alkaa automaattisesti.
3. Kun haluat poistaa CD:n laitteesta, paina joko kaukosäätimen tai kosketusnäppäinten **▲** -näppäintä.

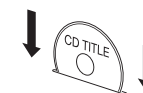

Navigointi

Voit vaihtaa kappaleita näppäimillä **◀** ja **▶**. Pidä alhaalla näppäimiä **◀** ja **▶** . siirtyäksesi kappaleeseen eteen- tai taaksepäin.

Tukeeko CD-soitin CD-R-levyjä, joissa on MP3-tiedostoja?

Ei. CD-soitin tukee ainoastaan ääni-CD-levyjä. CD-R-levyjä, joissa on MP3-tiedostoja tai muita tiedostomuotoja, ei tueta.

LAITTEEN KÄYTTÄMINEN

BLUETOOTH

Bluetooth-tekniikalla varustetut matkapuhelimet tai tietokoneet voidaan yhdistää Model L / XL -järjestelmään musiikin toistamiseksi. Matkapuhelimen tai tietokoneen on tuettava Bluetooth A2DP:tä.

Yhteyden muodostaminen (”paritus”) iPhone®-puhelimeen

1. Paina kaukosäätimen **⌘**-näppäintä. Odota 20 sekunnin ajan, kunnes näytössä alkaa vilkkua ”Pair-ing”.
2. Valitse iPhone®-puhelimesi ”asetukset”. Valitse ”Yleiset/Bluetooth”. Ota Bluetooth käyttöön. Uudet Bluetooth-laitteet haetaan automaattisesti. Hetken kuluttua näytöllä näkyy ”GENEVA L (Not Paired)”.
3. Valitse ”GENEVA L”. Puhelin on nyt yhdistetty (”paritettu”) L-malliin.
4. Jos puhelin pyytää PIN-koodia: syötä ”0000” (neljä nollaa).
5. Nyt voit toistaa musiikkia iPhone®-puhelimellasi ja kuunnella sitä Model L -järjestelmän kautta.

Ohjeet yhteyden muodostamiseksi muihin laitteisiin ja matkapuhelimiin

Siirry osoitteeseen www.genevalab.com ja valitse ”Tuki”.

iPhone®-puhelimien Bluetooth-asetukset

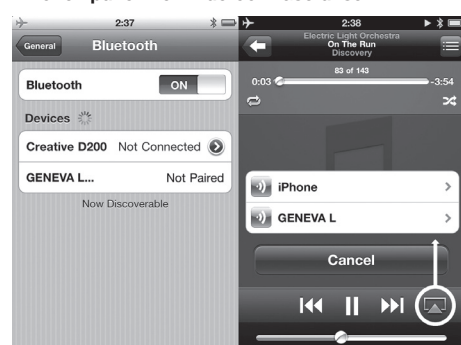

iPhone® Asetukset Toistaa

Musiikin toistaminen

Useimmat puhelimet luovat yhteyden Model L / XL -järjestelmään automaattisesti ensimmäisen yhteydenmuodostuksen (”parituksen”) jälkeen.

1. Paina kaukosäätimen **⌘**-näppäintä. Kun Model L / XL luo yhteyttä, näytöllä näkyy muutaman sekunnin ajan ”Connect”.
2. Nyt matkapuhelimellasi toistettu musiikki siirtyy automaattisesti suoratoistolla Model L / XL -järjestelmään.
3. Vaihda kappaleita näppäimillä **⏮** ja **⏭**.

Huippuluokan Bluetooth-äänien aptX- ja AAC-koodauksella

Jotkin matkapuhelimet tukevat parempaa lähetyslaatuuta kuin Bluetoothiin vakiokoodaus (SBC). Model L / XL tukee korkealaatuista aptX- ja AAC-koodausta. Model L / XL valitsee automaattisesti korkealaatuisen Bluetooth aptX- tai AAC-koodauksen, jos matkapuhelin tukee tätä ominaisuutta.

Näytöllä näkyvät tilatiedot

”Search”: Hakee aiemmin paritettuja laitteita.

”Connect”: Yhteyden luominen on onnistunut.

”Pairing”: Jos Model L / XL -järjestelmä ei onnistu luomaan yhteyttä 20 sekunnin kuluessa, Model L / XL siirtyy paritustilaan 2 minuutin ajaksi.

”Connected to XXX”: Yhdistetty laitteeseen XXX.

”BLUE C”: Laite on yhdistettynä.

”BLUE —”: Laitetta ei ole yhdistettynä.

LINJATULO

Model L / XL -järjestelmässä on kaksi linjatuloa ulkoisia äänilaitteita varten:

- RCA-liitännät (”Line-In”)
- 3,5 mm:n liitäntä (”Air”) automaattisella käynnistystoiminnolla

1. Liitä linjatulokaapelin toinen pää Line-In- tai Air-liitäntään Model L / XL -järjestelmän pohjassa (RCA-liitännät) ja kytke sitten kaapelin toinen pää äänilaitteeseen (kuulokkeisiin tai linjalähtöliitäntään).
2. Paina **LINE-IN-** tai **AIR-**näppäintä kaukosäätimestä.

AUTOMAATTINEN KÄYNNISTYS / SAMMUTUS

Käynnistäminen AIR-liitännällä

Jos AIR-liitäntään on kytketty ulkoinen äänilaite, Model L / XL käynnistyy automaattisesti heti, kun AIR -liitännästä saadaan äänisignaali. AIR-liitäntä on yhteensopiva suoratoistoverkkolaitteiden, kuten Apple AirPort Expressin (AirPlay) ja Sonon tuotteiden kanssa. Kun käynnistät suoratoistolaitteen, se käynnistää Model L:n / XL:n automaattisesti.

Sammuttaminen energiansäästötoiminnon avulla

Model L / XL sammuu automaattisesti 15 minuutin kuluttua, ellei aktiivista Bluetooth-yhteyttä ole, CD:tä ei soiteta taikka Line-in- / AIR-liitännöissä ei ole äänisignaalia.

VIANETSINTÄ

Model L / XL ei kytkedy päälle, kun kosketa painiketta **⏻**.

Kosketa **⏻** vain yhdellä sormella kerrallaan. Älä paina kosketuspaneelin muita osia toisilla sormilla. Kosketuspaneeli toimii oikein vain yhdellä sormella painettaessa.

Miksi Model L / XL sammuttaa itsensä?

Energiansäästötoiminto sammuttaa Model L:n / XL:n automaattisesti. Model L / XL sammuu automaattisesti 15 minuutin kuluttua, ellei aktiivista Bluetooth-yhteyttä ole, CD : tä ei soiteta, eikä linjatuloissa ole äänisignaalia. Kun näin tapahtuu, näytössä näkyy ”ECO OFF”.

Miksi matkapuhelimeni ei luo yhteyttä?

Katso Tuki-sivut osoitteessa genevalab.com.

Kuinka nollaan Bluetoothin?

Järjestelmään voidaan tallentaa enintään kolme Bluetooth-laitetta. Tyhjennä muisti seuraavasti:

1. Valitse Model L / XL -järjestelmästä Bluetooth.
2. Paina näppäintä **⏻** 5 sekunnin sisällä Bluetooth-tilaan siirtymisestä, kunnes näytöllä näkyy ”RESET”.
3. Muodosta yhteys matkapuhelimellasi uudelleen.

Mikä on Bluetooth-yhteyden PIN-koodi?

PIN-koodi on: 0000 (4 nollaa). Kaikki tietokoneet ja matkapuhelimet eivät vaadi PIN-koodia, kun yhteys luodaan (paritus) ensimmäistä kertaa.

Kun kuuntelen Bluetoothin välityksellä, yhteys on epäluotettava ja pätkii.

- Siirrä matkapuhelimesi lähemmäs Model L / XL -järjestelmää.
- Siirry pois muiden langattomien laitteiden lähetytyiltä, jotka voivat häiritä Bluetooth-yhteyttä tai sammuta ne (esim. WLAN / WiFi, toiset matkapuhelimet jne.).

Automaattinen FM-haku ei löydä kaikkia asemia

Automaattinen FM-hakutoiminto (pidä alhaalla näppäintä **⏮** tai **⏭**) löytää ainoastaan asemat, joiden signaali on voimakas.

Kuinka poistan tai korvaan tehdyn esiasetuksen?

Tallennettuja esiasetuksia ei tarvitse poistaa – voit korvata tallennetun aseman toisella edellä annettujen ohjeiden mukaisesti.

Laitteen sammuttaminen ei onnistu. Näytössä näkyy ”Air active — cannot turn off”.

Air-liitännässä on yhä äänisignaali. Vo-it joko sammuttaa äänilähteen tai irrottaa ulkoisen laitteen AIR-liitännästä.

Miten kaukosäätimen paristo vaihdetaan?

1. Työnnä pientä vipua nuolen osoittamaan suuntaan sormellasi tai pienellä ruuvimeisselillä.
2. Liu'uta paristokotelo ulos samalla kun pitelet kiinni pienestä vivusta.
3. Vaihda paristo (3V litiumparisto, 3V CR2032). Varmista, että pariston navat on asetettu oikein päin.

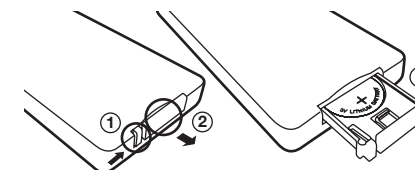

Kuinka voin varmistaa, että kaukosäädin toimii?

Aina kun kaukosäätimen näppäintä painetaan, näytölle syttyy hetkeksi pieni punainen valo.

Kuinka on mahdollista, että ääni kuuluu stereona vain toisesta kaiuttimesta?

Puisen rungon sisällä on kaksi (Model L) tai neljä (Model XL) akustista kammiota, vasenta ja oikeaa kanavaa varten. EmbracingSound®-algoritmin avulla Model L / XL luo aidon stereotoisto-n kahden, hyvin lähellä toisiaan sijaitsevalle akustisella kammiolla.

Miten laite puhdistetaan?

Käytä pehmeää kuivaa pyyhettä, ettei pinta naarmuunnu. Älä käytä alkoholia tai muita liuottimia kotelon pinnan puhdistamiseen, koska ne voivat vahingoittaa lakkakerrosta ja aiheuttaa sähköisiä vikoja. Irrota laite pistotulpasta ennen puhdistusta.

TUKI

Lisätietoja ja vianetsintä

Valitse genevalab.com -sivustosta kohta ”Tuki”.

Huolto ja korjaus

Jos tuote vahingoittuu ja tarvitsee korjausta, ota yhteys omaan jälleenmyyjääsi. Etsi omalla alueellasi toimiva jälleenmyyjä genevalab.com -sivustosta.

Takuu

Katso omassa maassasi voimassa olevat erityiset ehdot genevalab.com -sivustosta.

INSTRUÇÕES DE SEGURANÇA IMPORTANTES

1. Leia, mantenha e siga essas instruções.
2. Mantenha essas instruções
3. Fique atento a todas as advertências
4. Siga todas as instruções
5. Não use este aparelho próximo à água.
6. Limpe apenas com pano seco.
7. Não bloqueie as aberturas de ventilação. Instale de acordo com as instruções do fabricante.
8. Não instale próximo a qualquer fonte de calor, como radiadores, registros de calor, fornos ou outros aparelhos (incluindo amplificadores) que produzam calor.
9. Não anule a finalidade de segurança do plugue do tipo terra ou polarizado. Um plugue polarizado tem duas lâminas, uma mais larga do que a outra. Um plugue do tipo terra tem duas lâminas e um terceiro pino de terra. A lâmina larga ou o terceiro pino são fornecidos para sua segurança. Se o plugue fornecido não se encaixar em sua tomada, consulte um eletricitista para a troca da tomada obsoleta.
10. Proteja o fio de alimentação, evitando que se pise sobre ele ou que se dobre, particularmente nos plugues, nas tomadas de força e no ponto onde o fio sai do aparelho.
11. Use apenas extensões/acessórios especificados pelo fabricante.
12. Use apenas com a guia, estrado, tripé, suporte ou mesa especificado pelo fabricante. Quando uma guia for usada, tome cuidado ao mover a combinação do aparelho/guia, evitando ferimento por queda.
13. Desligue esse aparelho durante tempestades com raios ou quando ficar sem uso por períodos de tempo longos.
14. Entregue toda a manutenção a pessoal de manutenção qualificado. A manutenção é necessária quando o aparelho tiver sido danificado de qualquer maneira, como quando o fio ou a tomada do adaptador de corrente estiver danificado, quando houver derramamento de líquido ou objetos caírem no aparelho, quando o aparelho tiver sido exposto a chuva ou umidade, quando não funcionar normalmente ou quando cair.
15. Não instale este equipamento em um espaço confinado ou embutido, como estante ou unidade similar, e deixe em condições de boa ventilação. A ventilação não deve ser impedida pela cobertura das aberturas de ventilação com itens como jornal, toalhas de mesa, cortinas etc.
16. **ADVERTÊNCIA:** Consulte as informações sobre elétrica e segurança na parte inferior externa do gabinete antes de instalar ou de operar o aparelho.
17. **ADVERTÊNCIA:** Para reduzir o risco de fogo ou de choque elétrico, não exponha o aparelho à chuva ou à umidade. O aparelho não deverá ser exposto a gotejamento ou queda de líquido, e objetos cheios de líquidos, como vasos não devem ser colocados sobre o aparelho.
18. **CUIDADO:** Perigo de explosão se a bateria for substituída de forma incorreta. Substitua apenas com o mesmo tipo ou equivalente.
19. **ADVERTÊNCIA:** A bateria (bateria ou pacote de baterias) não deve ser exposta a calor excessivo como raio de sol, fogo ou similar.
20. **ADVERTÊNCIA:** O adaptador de eletricidade direto é usado como dispositivo de desconexão e este dispositivo deverá permanecer facilmente operável.
21. **Descarte correto deste produto.** Esta marca indica que este produto não deve ser descartado com outros lixos domésticos em toda a UE. Para evitar possível dano ao ambiente ou à saúde humana causado por descarte de lixo não controlado, recicle-o com responsabilidade para promover a reutilização sustentável dos recursos materiais. Para devolver seu dispositivo usado, use os sistemas de coleta ou de devolução ou entre em contato com o vendedor onde o produto foi comprado. Os sistemas de coleta ou o vendedor podem levar este produto para reciclagem ambiental segura.

Temperaturas operacionais: A faixa de temperatura operacional recomendada para O aparelho é de 5 a 40 graus Celsius/41 a 104 graus Fahrenheit.

Baterias no telecomando: Mantenha a bateria do telecomando longe do alcance das crianças. Pode provocar incêndio ou queimadura química em caso de manu-seamento incorreto. Não recarregar, desmontar, aquecer acima de 212 °F (100 °C). Substituir apenas por bateria do tipo e do número de modelo correto (bateria de célula de lítio tipo moeda, 3 V CR2032).

Terminal de aterramento de proteção. O aparelho deve ser ligado a uma tomada de corrente elétrica com uma conexão de aterramento de proteção.

Terminal de aterramento de proteção. O aparelho deve ser ligado a uma tomada elétrica com conexão de aterramento. Grade frontal: nunca deixe o aparelho no painel de grade frontal, pois isso irá danificar a grade. A etiqueta do produto se situa na parte inferior da unidade.

CONFORMIDADE

Conformidade CE

A G-Lab GmbH declara que este dispositivo é conforme aos requisitos essenciais e às outras disposições relevantes da Diretiva 1999/5/CE. A declaração de conformidade pode ser consultada mediante solicitação à G-Lab GmbH, Zurique, Suíça ou em <http://genevalab.com>.

CE 0979 

RECICLAGEM.

Este produto pode ser reciclado. Produtos que ostentem este símbolo NÃO devem ser eliminados com o lixo doméstico normal. No final da vida útil do produto, leve-o a um ponto de recolha designado para reciclagem de dispositivos elétricos e eletrônicos. Saiba mais sobre a devolução e pontos de recolha consultando as suas autoridades locais.

A Diretiva Europeia de Eliminação de Equipamento Elétrico e Eletrônico (WEEE) foi implementada para reduzir drasticamente a quantidade de lixo levada para os aterros, reduzindo assim o impacto ambiental para o planeta e para a saúde humana. Pedimos-lhe que aja de forma responsável reciclando produtos usados. Se este produto ainda for usável, considere oferecê-lo ou vendê-lo.

Baterias usadas: Elimine as baterias usadas adequadamente, seguindo as regulamentações locais. Não atire a bateria para o lume.

PRODUTO LASER CLASSE 1

Brazil—Disposal Information/Brasil—Informações sobre descarte e reciclagem: O símbolo indica que este produto e/ou sua bateria não devem ser descartadas no lixo doméstico. Quando decidir descartar este produto e/ou sua bateria, faça-o de acordo com as leis e diretrizes ambientais locais. Para informações sobre o programa de reciclagem da G-Lab GmbH, pontos de coleta e telefone de informações, visite www.genevalab.com.

*Geneva® é uma marca registrada de G-Lab GmbH.
Apple, iPod, iPhone and iPad are trademarks of Apple Computer, Inc. registered in the U.S. and other countries
A marca comercial EmbracingSound® é propriedade da Embracing Sound Experience AB.

A marca da palavra Bluetooth® e os logotipos são Marcas comerciais registradas de propriedade da Bluetooth SIG, Inc.
aptX is a trademark of CSR plc
© 2013 G-Lab GmbH. Todos os direitos reservados. De acordo com as leis de direitos autorais, este manual não pode ser copiado, no todo ou em parte, sem o consentimento escrito da G-Lab GmbH.*

VISÃO GERAL

FONTES DE ÁUDIO

Você pode reproduzir músicas a partir das seguintes fontes de áudio:

- Rádio FM
- Rádio DAB+ (Funciona apenas em países com serviço DAB+)
- CD de áudio
- áudio Bluetooth (com suporte para aptX e AAC)
- dispositivos de áudio externos, com duas entradas Line-in

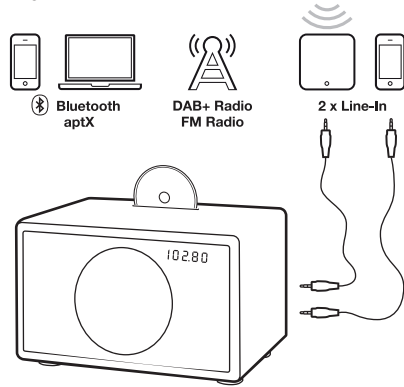

PAINEL TÁCTIL

⏻	Ligar / Desligar
+	Volume +
-	Volume -

MODELO L

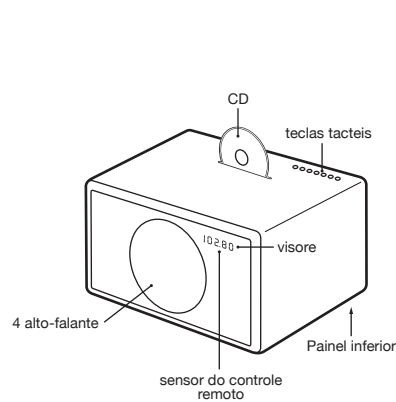

TELECOMANDO

[+]	Ligar / Desligar
[VOL +] [VOL -]	Controlo de volume
[BASS +] [BASS -] [TREBLE +] [TREBLE -]	Controlo de graves
[TREBLE +] [TREBLE -]	Controlo de agudos
[Bluetooth]	Bluetooth
[CD]	CD
[RADIO]	RADIO FM/DAB+
[<<<] [>>>]	CD, Bluetooth: mudar de faixas CD: avançar / recuar rápido (segurar) FM: mudar estações FM: busca automática (segurar 1 seg.) DAB+: mudar estações DAB+: scan (segurar 1 sec.)
[II]	CD, Bluetooth: tocar / pausar FM: mono / estéreo (segurar 1 seg.)
[Mudo]	Mudo
[Ejetar CD]	Ejetar CD
[LINEIN]	Line-in 1 (conector "Line-In")
[AIR]	Line-in 2 (conector "AIR")
[P] [R] [E] [S] [E] [T]	Predefinições DAB/FM

[M]	Modo: selecionar FM, DAB/DAB+, Line-In, Air ou Bluetooth
[▲]	Ejetar CD
[◀▶]	Alterar frequência FM/DAB, faixas de CD e Bluetooth

MODELO XL

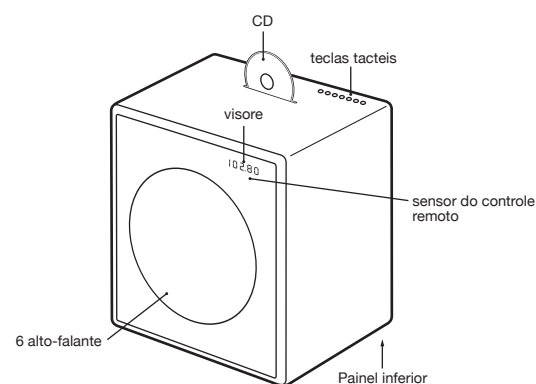

UTILIZAÇÃO DO DISPOSITIVO

COMO COMEÇAR

1. Remover o papel de proteção do compartimento da bateria do controle remoto.

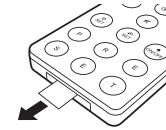

1. No painel inferior, conectar a antena de fio fornecida para o conector de antena de rádio.

1. Também no painel inferior, conectar o cabo de alimentação AC ao conector de alimentação AC.

SELEÇÃO DA FONTE ÁUDIO

A fonte de áudio pode ser selecionada pelas teclas do controle remoto ou pela tecla de toque **M**.

O botão de **RÁDIO** no controle remoto alterna entre rádio FM e DAB+.

RÁDIO FM

1. Toque a tecla **RÁDIO** no controle remoto até que o visor mostre uma frequência de FM.
2. Para alterar a frequência manualmente, selecione uma estação FM usando as teclas **<<<** e **>>>**.
3. Para procurar automaticamente outra estação, segure umas das teclas **<<<** e **>>>** por um curto período de tempo.

Armazenar uma estação de rádio em uma predefinição.

1. Selecione a sua estação de rádio favorita usando **<<<** ou **>>>**.
2. Selecione uma das seis teclas de predefinição no controle remoto e continue pressionando até que a letra correspondente na tela começa a piscar. Agora a estação já foi armazenada.

Utilização das teclas de predefinição

Pressione uma das teclas de predefinição para retornar a uma estação de rádio.

DAB+

DAB+ (às vezes também chamado de Rádio Digital) só está disponível em alguns países (Reino Unido, Alemanha, Suíça, Noruega, Hong Kong e outros). Modelo L/XL é compatível com DAB e DAB+.

1. Pressione a tecla **RÁDIO** no controle remoto até que o visor mostre DAB.
2. Selecione uma estação DAB usando **<<<** e **>>>**.

Função

Ao usar o Modelo L / XL pela primeira vez, o rádio precisa procurar estações de rádio disponíveis na sua região (feito através de "função"). Após a digitalização, as estações serão armazenadas automaticamente.

- Dentro de 5 segundos de entrar no modo de DAB, mantenha pressionado **>>>** o botão até que seja exibido.

Também é necessário depois de viajar para um novo local, com diferentes estações de rádio, ou quando você move o rádio para uma sala diferente, com diferentes características de recepção de rádio.

Prédefinições

Seis prédefinições DAB estão disponíveis e funcionam exatamente da mesma forma que as prédefinições FM.

Quais normas DAB são suportadas?

As normas DAB e DAB+ são suportadas, nas seguintes frequências:

- Banda 3: 5A...12D (174.928 MHz... 229.072 MHz).
- Canal 13: 13A...13F (230.784 MHz... 239.200 MHz).

Como posso desativar a função DAB+?

1. Selecione **FM**.
2. Segure a tecla **RÁDIO** do controle remoto por 5 segundos para ativar ou desativar a função DAB+.

CD

1. Insira um CD no compartimento, com o lado impresso voltado para a parte frontal do aparelho.
2. O CD começará a tocar automaticamente.
3. Para ejetar o CD, pressione a tecla **▲** no controle remoto ou nas teclas de toque.

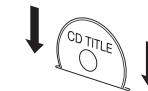

Navegação

Você pode mudar de faixa com as teclas **<<<** e **>>>**. Segure as teclas **<<<** e **>>>** para avançar e retroceder dentro de uma faixa.

Será que o CD player suporta CD-R com arquivos MP3?

Não. O leitor de CD suporta apenas CD de áudio. CD-R com MP3 e outros formatos não são suportados.

UTILIZAÇÃO DO APARELHO

BLUETOOTH

Os telefones celulares e computadores com Bluetooth podem se conectar ao Modelo L/XL e tocar música. O telefone celular ou computador deve suportar Bluetooth A2DP.

Configuração inicial (“Sincronização”) com iPhone®

1. Pressione a tecla **⌘** no controle remoto. Aguarde 20 segundos até que o visor mostre piscando “Sincronizando”.
2. Selecione “Configurações” no seu iPhone®. Selecione “Geral / Bluetooth”. Ligue o Bluetooth. Novos dispositivos Bluetooth são descobertos automaticamente. Depois de alguns segundos “GENEBRA L (Não Sincronizado)” aparecerá.
3. Selecione “GENEBRA L”. O telefone agora está ligado (“sincronizando”) ao Modelo L.
4. Se o telefone pedir um código PIN: digite “0000” (quatro zeros).
5. Agora você pode tocar música em um iPhone® e ouvi-la no Modelo L.

Guias de Sincronização para outros dispositivos e celulares

Acesse www.genevalab.com e selecione “Suporte”.

Configurações de Bluetooth no iPhone®

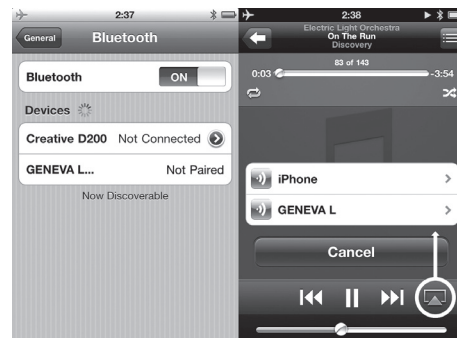

Definições no iPhone®

Reproduzir

Reprodução de músicas.

A maioria dos telefones conecta automaticamente ao Modelo L / XL após a configuração inicial (“Sincronização”).

1. Pressione a tecla **⌘** no controle remoto. Enquanto o Modelo L / XL liga, o visor mostra “Conectando” por alguns segundos.
2. Agora, a música que está tocando no seu celular será automaticamente transmitida para o Modelo L / XL.
3. Mude de faixa e **⏮** com **⏭**.

Alta qualidade de áudio de Bluetooth com codecs aptX e AAC

Alguns telemóveis suportam uma qualidade de transmissão superior ao codec padrão Bluetooth (SBC). Modelo L / XL suporta os codecs de alta qualidade aptX e AAC. O Modelo L / XL irá selecionar automaticamente a alta qualidade de codecs Bluetooth aptX ou AAC, se o celular suportar esta funcionalidade.

As informações de status na tela

“**Search**”: Procurando dispositivos sincronizados anteriormente.

“**Connect**”: Conexão bem-sucedida.

“**Pairing**”: Se o Modelo L / XL não fizer uma conexão bem-sucedida dentro de 20 segundos, o Modelo L / XL entrará no modo de sincronização por 2 minutos.

“**Connected to XXX**”: Conectado com sucesso a um dispositivo com o nome XXX.

“**BLUE C**”: Um dispositivo está conectado.

“**BLUE -**”: Nenhum dispositivo está conectado.

LINE - IN

O Modelo L / XL tem duas entradas line-in para dispositivos externos de áudio:

- conectores RCA (“Line-In”)
- conector de 3.5mm (“Air”), com funcionalidade de alimentação automática

1. Conecte a extremidade de um cabo Line-In em uma Line-In ou conector Air no painel inferior do Modelo L / XL (conectores RCA), em seguida, conecte a outra extremidade do cabo ao dispositivo de áudio (fone de ouvido ou conector Line-Out).
2. Pressione a tecla **LINE-IN** ou **AIR** no controle remoto.

LIGA / DESLIGA AUTOMATICAMENTE

Ligar com o conector AIR

Se um dispositivo de áudio externo tem sua saída de áudio conectada ao conector AIR, o Modelo L / XL será automaticamente ligado, logo que houver um sinal de áudio no conector AIR. O conector AIR é adequado para dispositivos de rede de áudio em tempo real, tais como o Apple AirPort Express (AirPlay) e produtos Sonos. Quando ligar um dispositivo de tempo real, ele ligará automaticamente o Modelo L / XL.

Desligar com a função de economia de energia

O Modelo L / XL irá se desligar automaticamente após 15 minutos se não houver uma conexão Bluetooth ativa, nenhum CD tocando, ou se não houver nenhum sinal de áudio em conectores Line-in / AIR.

RESOLUÇÃO DE PROBLEMAS

O Modelo L / XL não se liga quando toco no botão **⏻**.

Toque em **⏻** apenas com um dedo. Não toque no resto do painel tátil com os outros dedos. O painel tátil funciona corretamente quando utilizado mediante a pressão de apenas um dedo.

Porque o Modelo L / XL está se desligando?

A função de poupança de energia desliga o Modelo L / XL automaticamente. O Modelo L / XL irá se desligar automaticamente após 15 minutos se não houver uma conexão Bluetooth ativa, nenhum CD tocando ou se não houver nenhum sinal na entrada Line-in. Quando isso acontece, o visor mostra “ECO OFF”.

Por que meu celular não está conectando?

Por favor verifique as páginas de suporte em genevalab.com.

Como faço para redefinir Bluetooth?

Até três dispositivos Bluetooth sincronizados podem ser armazenados. Para limpar a memória, execute os seguintes passos:

1. Selecione o Bluetooth no Modelo L / XL.
2. Dentro de 5 segundos após entrar no modo Bluetooth, pressione **⏮** até aparecer “RESET”.
3. Sincronizar o seu celular novo.

Qual a PIN para uma conexão Bluetooth?

O PIN é: 0000 (quatro zeros). Nem todos os computadores ou telefones celulares exigem um código PIN durante a configuração inicial (Sincronização).

Eu tenho uma conexão não confiável com quedas ao ouvir via Bluetooth.

- Leve celular mais para perto do Modelo L / XL.
- Afaste-se ou desligue outros dispositivos sem fio que podem perturbar a conexão Bluetooth (por exemplo WLAN / Wi-Fi, outros telefones móveis, etc.)

A pesquisa automática FM não encontrar todas as estações

A função de busca automática de FM (pressione as teclas **⏮** ou **⏭**) encontra apenas as estações com sinal forte.

Como faço para apagar ou substituir uma predefinição?

Prédefinições armazenadas não precisam ser apagadas, basta seguir os passos para armazenar uma nova estação em uma predefinição.

Eu não posso desligar o aparelho, o display mostra “Air ativo - não pode ser desligado”

Há ainda um sinal de áudio no conector Air. Ou pare a fonte de áudio ou desconecte o dispositivo externo do conector AIR.

Como é que substituo a bateria do telecomando?

1. Pressione a alavanca pequena na direção da seta com seu dedo ou com uma chave de fendas pequena.
2. Enquanto segura a alavanca pequena, deslize o compartimento da bateria para fora.
3. Substitua a bateria (pilha de lítio de 3V, 3V CR2032). Verifique a polaridade correta quando inserir a bateria.

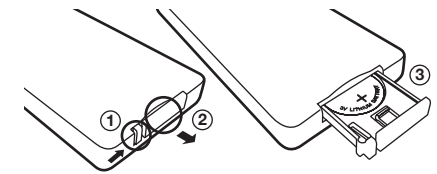

Como posso verificar se o controle remoto está funcionando?

Cada vez que uma tecla é pressionada no controle remoto, uma pequena luz vermelha no visor acende brevemente.

Como é possível ouvir em estéreo a partir de um único alto-falante?

Na caixa de som há duas (modelo L) ou quatro (modelo XL) câmaras acústicas, para os canais esquerdo e direito. Usando o algoritmo EmbracingSound® o Modelo L / XL cria uma reprodução estéreo real com duas câmaras acústicas que são muito próximas umas das outras.

Como é que limpo o dispositivo?

Utilize um pano macio e seco a fim de evitar riscar a superfície. Não utilize álcool de limpeza ou outros líquidos solventes para limpar a superfície do Armário dado que tal pode não só danificar o lacado como também causar falhas elétricas. Antes de limpar, remova a ficha do dispositivo da tomada de alimentação AC.

SUORTE

Mais informações e resoluções de problemas adicionais

Consulte as páginas de “Suporte” em genevalab.com.

Assistência e reparações

Se o produto estiver danificado e necessitar de reparação, contacte o seu revendedor. Visite genevalab.com para encontrar um revendedor na sua área.

Garantia

Consulte os termos específicos para o seu país em genevalab.com.